

**Miele**

הוראות הפעלה והתקנה  
לתנור מיקרוגל משולב  
דגם: M 7240TC

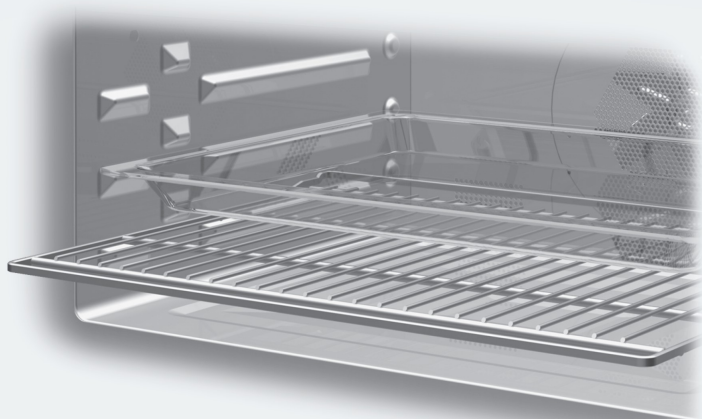

**חשוב במיוחד** שתקראו את הוראות ההפעלה לפני החיבור, ההתקנה וההפעלה. בכך תגנו על עצמכם ותמנעו נזקים לתנור.



**ELECTRA**  
— TRADE —

# תוכן העניינים

5	אזהרות והוראות בטיחות
15	לפני השימוש בפעם הראשונה
16	התקנה
16	מידות ההתקנה
21	חיבורי החשמל
22	שמירה על איכות הסביבה
23	תיאור התנור
24	לוח הבקרה
25	רכיבי הבקרה
25	לחצן הפעלה/כיבוי ①
25	תצוגה
25	מקשי בקרה
25	מקשי בקרה מעל הצג
26	מקשי בקרה מתחת לצג
27	סימני חייווי
28	השימוש בתנור
28	בחירת אפשרות בתפריט ושינוי ערך או הגדרה
28	בחירת מצב הפעולה או פעולה
28	ביטול תוכנית בישול
29	תיאור הפעולה
30	מצבי פעולה
30	פעולות
24	פעולה עצמאית בגלי מיקרו
28	תוכניות אוטומטיות
31	כלים המתאימים לגלי מיקרו
31	החומר ממנו עשוי הכלי וצורתו
33	בדיקת התאמה של הכלים
34	מכסה לשמירת חום
36	לפני השימוש הראשון
37	כיוון השעון
38	הגדרות
39	סקירת ההגדרות
39	שינוי הגדרות

## תוכן העניינים

---

39	שפה
39	שעון
39	תצוגה
39	פורמט תצוגת השעון
40	כיוון השעון
40	עוצמת צלילים
40	צלילים קוליים
40	צליל מגע במקש
40	יחידות
40	שמירת חום
40	הפעלה מהירה של גלי מיקרו
41	פופקורן
41	שאלתת מזון
41	בטיחות
41	נעילת מערכת 
41	נעילת מקשים
42	גרסת תוכנה
42	תוכנית הדגמה לאולמות תצוגה
42	הגדרת ברירת המחדל
43	<b>הפעלה</b>
43	פתיחת הדלת
43	הכנסת הכלים לתנור
43	הצלחת המסתובבת
43	סגירת הדלת
43	התחלת תוכנית בישול
46	מכסה
44	האם מזון בתוך התנור?
44	הפסקה או חידוש תוכנית
44	שינוי הגדרות
44	ביטול תוכנית
44	בסיום תוכנית
45	שמירת חום
45	תכנות זמני הבישול
45	בחירת הפעלה מהירה בגלי מיקרו
45	שינוי הזמן ודרגת ההספק
46	נעילת מערכת

# תוכן העניינים

48	השימוש בטיימר התזכורת
48	שינוי זמן התזכורת
48	ביטול הזמן של טיימר התזכורת
48	שימוש בטיימר התזכורת כתוספת לתוכנית בישול
49	<b>הפעלה – תוכניות אוטומטיות</b>
49	השימוש בתוכניות האוטומטיות
49	בישול  הפשרה
49	הפשרה
50	חימום מחדש
50	פופ קורן 
59	<b>מתכונים לתוכניות אוטומטיות</b>
53	חימום מחדש
61	בישול
62	הפשרה
63	דוגמאות לשימוש:
64	ניקוי ותחזוקה
67	מדריך לאיתור תקלות
70	שרות לאחר המכירה
	מוקד השרות
	בכריכה האחורית

## אזהרות והוראות בטיחות

תנור זה עומד בכל דרישות הבטיחות הרלוונטיות. מאידך, שימוש שלא בהתאם להוראות ההפעלה עלול לגרום לנזקי גוף ורכוש. אנא קראו את הוראות ההפעלה, לפני שתשתמשו לראשונה בתנור. הוראות אלו מכילות מידע חשוב לגבי בטיחות, שימוש ותחזוקה של התנור. בכך תוכלו למנוע סכנה מפגיעה גופנית או נזק לתנור.

בהתאם לתקן הבטיחות הבינלאומי IEC 60335-1, 'מילה' ממליצה במפורש ובתוקף שתקראו ותעקבו אחר ההוראות בפרק הדין בהתקנת התנור, וכמו כן, בהוראות הבטיחות והאזהרות. היצרן והיבואן לא יהיו אחראים לנזק שיגרם כתוצאה מאי קיום הוראות בטיחות אלו. שמרו על הוראות הפעלה אלו במקום בטוח והעבירו אותם לכל משתמש עתידי אחר.

### יישום נכון

▶ תנור זה מיועד לשימוש ביתי פרטי.

▶ תנור זה אינו מיועד לשימוש מחוץ לבית.

▶ אל תשתמשו בתנור בגובה שמעל ל- 2000 מ' מעל פני הים.

▶ תנור זה מיועד לשימוש ביתי לבישול מזון, הפשרה וחימום מזון בלבד. כל שימוש אחר אסור.

▶ לעולם אל תשתמשו בתנור המיקרוגל כדי לאחסן או לייבש פריטים המתלקחים בנקל. אם פריטים אלו מתייבשים בתנור המיקרוגל, אידיוי הלחות עלול לגרום להתייבשות וסכנת התלקחות עצמית.

◀ תנור זה יכול להיות בשימוש אנשים עם יכולות גופניות, תחושתיות או נפשיות מופחתות, או חסרי ניסיון וידע אם הם נמצאים בפיקוח בעת השימוש בו. הם יכולים להשתמש בתנור ללא השגחה אך ורק אם הם תודרכו כיצד להשתמש בו בצורה בטוחה והם הבינו את כל הסכנות הכרוכות בהפעלה שגויה.

◀ תנור זה מסופק עם נורה מיוחדת המאפשרת לתנור להתמודד עם תנאים מיוחדים (כמו למשל, טמפרטורה, לחות, עמידות כימית, עמידות בשחיקה ורעידות, וכו'). נורה מיוחדת זו מיועדת רק למטרה זאת, והיא אינה מיועדת לתאורת החדר. החלפת הנורה תבוצע בידי טכנאי מורשה ומיומן בלבד מטעם נותן השרות לאלקטרה (עיינו בכריכה האחורית של החוברת).

### בטיחות ילדים

◀ ילדים מתחת לגיל 8 יש להרחיק מהתנור אלא אם הם נמצאים בהשגחה צמודה.

◀ ילדים מעל גיל 8 יוכלו להשתמש בתנור ללא השגחה רק כאשר אופן הפעלתו הוסבר להם בצורה ברורה, והובהרו להם כל הסכנות האפשריות הכרוכות בהפעלת שגויה של התנור.

◀ אין לאפשר לילדים לנקות את התנור ללא השגחה.

◀ יש להשגיח על ילדים הנמצאים בקרבת התנור כדי לאפשר להם לשחק בו.

◀ סכנת חנק מחומרי אריזה. בעת משחק, ילדים עלולים להסתבך ולהילכד בחומרי אריזה (כמו למשל, יריעות ניילון עם הדבקה עצמית) או למשוך אותם מעל ראשם, ולהיחשף לסכנת חנק. הרחיקו את חומרי האריזה מהישג ידם של ילדים.

◀ סכנת פציעה! דלת התנור תומכת במשקל מרבי של 8 ק"ג. ילדים עלולים לפצוע את עצמם על הדלת הפתוחה. אל תאפשרו לילדים להישען על הדלת הפתוחה, לשבת עליה או להתנדנד עליה. הם עלולים לפצוע את עצמם.

### בטיחות טכנית

- ▶ תנור מיקרוגל פגום עלול להיות מסוכן. לפני התקנת התנור, בדקו היטב וודאו שהוא לא ניזוק בעת ההובלה. אל תשתמשו בתנור פגום.
- ▶ אם כבל החשמל של התנור ניזוק, למניעת חשיפה לסיכונים, החלפתו תבוצע אך ורק באמצעות טכנאי מורשה ומיומן משרות אלקטרה (עיינו ברשימה שבגב החוברת).
- ▶ הפעלת תנור מיקרוגל פגום עלולה לגרום לדליפת גלי מיקרו וסיכון המשתמש בתנור.
  - אל תשתמשו במכשיר כאשר:
    - דלת התנור עקומה.
    - צירי הדלת רופפים.
    - ניתן להבחין בחורים או קרעים בגוף התנור, בדלת או בדפנות הפנימיים בתנור.
- ▶ הטיפול בחיבורים או ברכיבים חשמליים ובחלקים מכאניים מסוכן מאד למשתמש ויכול גם לגרום לבעיות בפעולתו של התנור. לעולם אל תפתחו את כיסויי תנור המיקרוגל.
- ▶ לפני חיבור התנור לרשת החשמל, בדקו היטב את הנתונים החשמליים (מתח ותדירות) המופיעים על תווית הנתונים, וודאו שהם מתאימים לרשת החשמל בארץ: 230V-50Hz. במקרה של ספק היוועצו בחשמלאי מוסמך.
- ▶ אל תחברו את התנור לרשת החשמל באמצעות כבל מאריך או שקע מפצל אליו מחוברים מכשירי חשמל נוספים (למניעת סכנה של התחממות יתר).
- ▶ בטיחות החשמל של התנור מובטחת רק כאשר הוא מוארק כהלכה. חשוב ביותר שתתקיים דרישת הבטיחות הבסיסית הזו. במקרה של ספק, חשמלאי מוסמך חייב לבדוק את מערכת החשמל הביתית שלכם.

## אזהרות והוראות בטיחות

- ◀ מטעמי בטיחות, יש להפעיל ולהשתמש בתנור זה רק לאחר שהותקן בתוך הגומחה.
- ◀ תיקונים לא מורשים או שגויים עלולים לגרום לסיכון משמעותי של המשתמשים. תיקונים יבוצעו אך ורק בידי טכנאי מורשה ומיומן נטעם נותן השרות לאלקטרה (עיינו בכריכה האחורית של החוברת)
- ◀ בתקופת האחריות, כל תיקון יבוצע אך ורק על ידי טכנאי מוסמך מטעם היצרן והיבואן. טיפול בתנור על ידי מי שלא הוסמך לכך, יגרום לביטול האחריות.
- ◀ התנור חייב להיות מנותק לחלוטין מרשת החשמל בעת ההתקנה, התחזוקה ופעולות התיקון. כדי להבטיח זאת:
  - הורידו את הנת"ך של קו החשמל המזין את התנור, או
  - הוציאו את תקע החשמל של התנור מהשקע בקיר, או
  - העבירו את מפסק הניתוק הרב-קוטבי המזין את התנור למצב ניתוק.
- ◀ היצרן יהיה אחראי למכשיר שהותקנו בו רכיבים מקוריים בלבד. רכיבים פגומים יוחלפו בחלקים מקוריים בלבד של מילה.
- ◀ אם התנור מותקן מאחורי לוח ריהוט (למשל דלת), הבטיחו כי הדלת לא תהיה לעולם סגורה כאשר התנור נמצא בשימוש. חום ולחות עלולים להצטבר מאחורי לוח ריהוט סגור ולגרום נזק לתנור, יחידת הריהוט ורצפת יחידת הריהוט. אל תסגרו את הדלת עד שהתנור יתקרר לחלוטין.
- ◀ אין להשתמש בתנור במיקום לא נייח (למשל, ספינות או קרוואנים).
- ◀ ניתן להבטיח פעולה אמינה ובטוחה של תנור מיקרוגל זה רק אם הוא מחובר לרשת החשמל הציבורית.



### שימוש נכון

- ▶ הקפידו שהמזון יתחמם כנדרש לפני אכילתו. הזמן הנדרש לחמום נאות של המזון תלוי בגורמים שונים, כמו למשל: מידת החום ההתחלתי, כמות המזון, סוג המזון והרכבו, המתכון, צורתו וגודלו של כלי הבישול וכו'. מוצרי מזון מסוימים עלולים להכיל חיידקים המושמדים רק בבישול יסודי. לפיכך, בעת בישול או חימום מזון חשוב להקפיד שהמזון יהיה מבושל דיו (בחום של  $70^{\circ}$  לפחות ולמשך 10 דקות לפחות). במקרה של ספק האם המזון התחמם כנדרש, בחרו בזמן ארוך יותר או בדרגת חום גבוהה יותר.
- ▶ חשוב מאד שהטמפרטורה תהייה מספיק גבוהה, ושהחום יתפזר באופן שווה בתוך המזון. התוצאה הטובה ביותר תתקבל על ידי ערבוב או הפיכת המזון מצד לצד והקפדה על זמן עמידה מספיק שיש להוסיף לזמן הדרוש לבישול המזון, חימומו או הפשרתו. בזמן העמידה, הטמפרטורה מתפזרת באופן אחיד בתוך המזון.
- ▶ זכרו תמיד שזמני הבישול, חימום מחדש והפשרה בגלי מיקרו קצרים במידה ניכרת מאשר שימוש בשיטה המסורתית של בישול מזון.
- זמני בישול ארוכים מדי עלולים לגרום למזון להתייבש ולהיחרך או עלול אפילו להתלקח. סכנת שריפה. קיימת גם סכנה להתלקחות פרורי לחם, פרחים, עשבים, וכו', המיובשים בתנור מיקרוגל. אל תייבשו מוצרי מזון אלו בתנור המיקרוגל.
- ▶ אל תשתמשו בפעולת גלי המיקרו כדי לחמם כריות או רפידות הממולאים בזרעי דובדבנים, גרעיני חיטה, לבנדר או ג'ל. רפידות אלו עלולות להתלקח בעת החימום אפילו לאחר שהם הוצאו מהתנור.
- ▶ תנור המיקרוגל אינו מתאים לניקוי או חיטוי חפצים. החפצים עלולים להתחמם מאד, וקיימת סכנה לפריצת אש בעת הוצאת החץ מתנור המיקרוגל.

- ▶ תנור המיקרוגל עלול להינזק אם נעשה בו שימוש ללא מזון בתוכו, או אם הוא טעון באופן שגוי. לכן אל תשתמשו בתנור המיקרוגל כדי לחמם צלחות ריקות או כדי לייבש עשבי תיבול.
- ▶ לפני הפעלת התנור, וודאו תמיד שהמזון או כלי השחמה המתאים לגלי מיקרו הוכנס לתנור המיקרוגל ושהצלחת המסתובבת ממוקמת כראוי בתוך התנור.
- ▶ אין לחמם או לבשל מזון או נוזלים במכלים או בקבוקים אטומים. יש להסיר את המכסה המתברג ואת הפטמות מבקבוקי מזון לתינוקות, כדי למנוע היווצרות לחץ בתוך הכלים העלול לגרום להתפוצצות ועקב כך נזקי גוף ורכוש.
- ▶ סכנת פציעה הנגרם ממזון חם. בעת חימום מזון ומשקאות החום נוצר בתוך המזון עצמו. מסיבה זאת, כלי הבישול נשאר קר יותר מהמזון (פרט לבישול באמצעות כלי חרס לתבשילי קדירה). הכלי מתחמם רק מהחום המוקרן מהמזון. לפני ההגשה, זכרו לאפשר למזון לעמוד זמן מספיק והקפידו לבדוק תמיד את הטמפרטורה של המזון לאחר הוצאתו מהתנור. טמפרטורת הכלי אינה מייצגת את הטמפרטורה האמיתית של המזון או הנוזל שבתוכו. **בדיקה זו חשובה במיוחד בעת חימום מזון המיועד לתינוקות, ילדים, קשישים או מוגבלים!** נערו או בחשו היטב חלב לתינוקות לאחר חימומו, ונסו לטעום אותו כדי לוודא שהטמפרטורה לא תגרום צריבה או כוויות. בדקו פעם נוספת לאחר שהמזון הושאר לעמוד.

## הוראות בטיחות ואזהרות

◀ בעת חימום מזון ובמיוחד נוזלים באמצעות פעולת גלי מיקרו, הנוזל עשוי להגיע לנקודת הרתיחה למרות שלא נוצרות בועות הרתיחה טיפוסיות, והוא לא ירתח באופן אחיד בתוך כלי הבישול. השהיית רתיחה זאת עלולה לגרום לכך שהנוזל ירתח יתר על המידה, יגלוש או יגרום להתפרצות קיטור. יש להיזהר בעת הוצאת הכלי מהתנור, מכיוון שהנוזל החם עלול לגרום לכוויות רציניות. בנסיבות מסוימות, הלחץ יכול להיות כה חזק שדלת התנור עלולה להיפתח מעצמה.

בחשו את הנוזל לפני החימום. לאחר החימום, המתינו 20 שניות לפחות לפני הוצאת כלי הבישול מתוך תנור המיקרוגל. בנוסף, בעת החימום תוכלו להכניס מוט זכוכית או פריט דומה, אם זמין, לתוך הכלי.

◀ אם נוצר עשן בעת הבישול, אל תפתחו את הדלת כדי לחנוק את העשן ולמנוע פריצת אש.

הפסיקו את פעולת התנור ונתקו אותו מרשת החשמל בהוצאת התקע מהשקע בקיר. אל תפתחו את הדלת עד שהעשן התפוגג לחלוטין.

◀ שמן ושומנים עלולים להתחמם יתר על המידה ולהתלקח. אל תשאירו את התנור ללא השגחה בעת בישול מזון עם שמן או שומנים. אם שמן או שומן התלקח, אל תשתמשו במים כדי לכבות את הלהבות. נתקו את התנור מרשת החשמל והשאירו את הדלת סגורה כדי לחנוק את הלהבות.

◀ כתוצאה מקרינת החום הגבוהה, חפצים הנשארים ליד תנור המיקרוגל המופעל עלולים להתלקח. אל תשתמשו בתנור המיקרוגל לחימום החדר.

◀ אם אתם משתמשים באלכוהול במתכונים שלכם, עליך להיות מודעים לכך שטמפרטורות גבוהות עלולות לגרום לאלכוהול להתאדות ואפילו להתלקח על משטחים חמים. אל תחממו אלכוהול לא מדולל בתוך תנור המיקרוגל. סכנת שריפה.

◀ כסו מזון כלשהו הנשאר בתנור כדי לשמור על הטמפרטורה שלו, מכיוון שהלחות מהמזון עלולה לגרום להיווצרות חלודה ונזק לחלל הפנימי של תנור המיקרוגל. כיסוי המזון ימנע גם את התייבשותו.

◀ כדי למנוע מנתזי מזון או נוזלים המכילים מלח לגרום חלודה לקירות האל-חלד הפנימיות של התנור, נגבו מיד היטב את הנתזים במגבת נייר או מטלית רכה.

◀ החלל הפנימי של התנור עשוי להתחמם במהלך השימוש. סכנת שריפה. נקו את החלל הפנימי של התנור והאביזרים ברגע שהתקררו. המתנה ארוכה מדי יכולה להפוך שלא לצורך את הניקוי לקשה, ובמקרים קיצוניים לבלתי אפשרי. בנסיבות מסוימות, לכלוך רב מאוד יכול לגרום נזק לתנור המיקרוגל ואף להיות מסוכן. סכנת שריפה. אנא פעלו בהתאם להוראות שבפרק "ניקוי ותחזוקה".

◀ סכנת שריפה. מיכלי פלסטיק שאינן בטוחים לשימוש בתנור מיקרוגל, עלול לגרום להם להמס ולגרום נזק למכשיר. אל תשתמשו במיכלים או סכו"ם העשויים ממתכת, או מיכלים מתכת, רדיד אלומיניום, כלי קריסטל המכילים עופרת, פלסטיק רגיש לטמפרטורה, כלים או סכו"ם מעץ, מהדקי מתכת או פלסטיק או שרוכי קשירה מתכתיים המצופים בנייר. אל תשתמשו בקערות עם שוליים מחורצים, או סירי פלסטיק עם יריעת כיסוי שרק הוסרו באופן חלקי (עיינו בפרק "כלים המתאימים לתנורי מיקרוגל"). פריטים כאלה עלולים להינזק, או לגרום לסכנת שריפה.

◀ ניתן להשתמש בכלים חד פעמיים מפלסטיק רק אם היצרן ציין במפורש כי הם מתאימים לשימוש בתנור מיקרוגל. אל תשאירו את התנור ללא השגחה בעת חימום או בישול מזון במיכלים חד פעמיים העשויים מפלסטיק, נייר או חומרים דליקים אחרים.

## הוראות בטיחות ואזהרות

- ▲ אריזות לשמירת חום המורכבות, בין היתר, משכבה דקה של רדיד אלומיניום. גלי מיקרו מוחזרים ממתכת. אנרגיה מוחזרת זו יכולה, בתורה, לגרום לכיסוי הנייר החיצוני להתחמם עד כדי כך שהוא יתלקח.
- ▲ אל תשתמשו באריזה לשמירת חום, כמו שקיות לצלייה בגריל של עוף לחימום מזון בתנור מיקרוגל.
- ▲ אם אתם מבשלים ביצים ללא הקליפה שלהן, החלמון עלול להתפוצץ מהלחץ הגבוה. כדי למנוע זאת, נקבו מספר פעמים את קרום החלמון.
- ▲ ביצים המבושלות עם הקליפה שלהן עלולות להתפוצץ, אפילו לאחר הוצאתן מתא התנור. ביצים עם הקליפה שלהן ניתן לבשל רק בכלי מיוחד המיועד להרתחת ביצים שניתן לרכוש בחנויות מובחרות לכלי בית. אין לחמם ביצים קשות בתנור מיקרוגל.
- ▲ מזון עם עור עבה, או קליפה, כמו למשל: עגבניות, תפוחי אדמה, חצילים, וכו', יש לנקב או לבצע מספר חתכים לפני הבישול, כדי לאפשר לאדים להשתחרר ולמנוע מהמזון להתבקע.
- ▲ כלים עם כפתורים או ידיות חלולות אינם מתאימים לשימוש בגלי מיקרו. לחות המצטברת בחללים החלולים יכולה לגרום להיווצרות לחצים, והכלי עלול להתפוצץ. אם החלל החלול מספיק מאוורר, ניתן להשתמש בכלי. לפיכך, אל תשתמשו בכלים עם כפתורים או ידיות חלולות בתנור המיקרוגל.
- ▲ אל תשתמשו במד חום המכיל כספית או נוזלים אחרים העלולים להתבקע בקלות בטמפרטורה הגבוהה.
- ▲ לבדיקת טמפרטורת המזון, הפסיקו תחילה את תהליך הבישול. לאחר מכן, תוכלו להשתמש אך ורק במד חום המיועד לשימוש בתנורי מיקרוגל.
- ▲ אל תשתמשו במכשיר ניקוי באדים לניקוי התנור. אדים בלחץ עלולים לחדור לרכיבי החשמל ולגרום קצרים ונזק בלתי הפיך לתנור.

## הוראות בטיחות ואזהרות

---

הערות המתייחסות למשטחים העשויים מפלדת אל-חלד:

◀ דבקים גורמים נזק למשטחים מפלדת אל-חלד וגורמים להם לאבד את ציפוי המגן הדוחה לכלוך שלהם. אל תשתמשו בתוויות דביקות, סרטי הדבקה או סוגי דבקים אחרים על משטח מפלדת אל-חלד.

◀ משטחי התנור עלולים להישרט. אפילו מגנטים עלולים לגרום לשריטות.

### אביזרים

◀ השתמשו אך ורק בחלקי חילוף ואביזרים מקוריים של מילה. שימוש ברכיבים ואביזרים מיצרנים אחרים עשוי לגרום לפעולה לא תקינה או נזק לתנור שלא יהיו מכוסים במסגרת אחריות היצרן והיבואן.

## לפני השימוש בפעם הראשונה

⚠ סכנה בריאותית הנגרמת מתנור פגום.

הפעלת תנור פגום עלול לגרום לזליגת גלי מיקרוגל וסכנה למשתמש.

אל תשתמשו בתנור המיקרוגל אם:

- הדלת מפותלת
- צירי הדלת התרופפו
- נראים חורים, סדקים או שברים בכיסוי, בדלת או בחלל הפנימי של התנור.

■ נקו את החלל הפנימי של התנור ואת כל האביזרים בספוגית או מטלית ומים פושרים.

לאחר הסרת האריזה, אפשרו לתנור המיקרוגל לעמוד במשך כשעתיים בטמפרטורת החדר לפני חיבורו לרשת החשמל.

פעולה זו חשובה כדי להבטיח פעולה תקינה של תנור המיקרוגל.

⚠ סכנת חנק מחומרי האריזה. בעת המשחק, ילדים יכולים להסתבך בחומרי האריזה (כמו למשל, יריעות עטיפה מפלסטיק) או למשוך אותם מעל ראשם ולהיחנק. הרחיקו את כל חומרי האריזה מהישג ידם של ילדים.

■ הסירו את כל חומרי האריזה מהתנור.

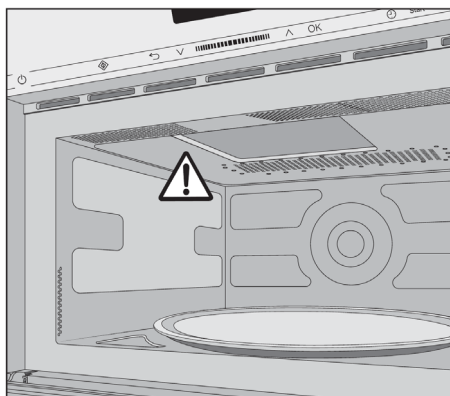

אל תסירו את כיסוי פתח יציאת גלי המיקרו שבתוך התנור.

■ בדקו וודאו שהמכשיר לא ניזוק בעת ההובלה.

## התקנה ביחידת ריהוט גבוהה

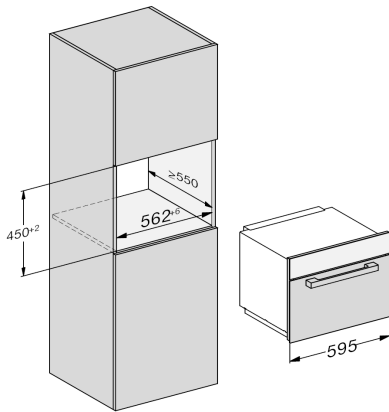

בעת התקנת תנור המיקרוגל בתוך גומחה, וודאו שקיים מרווח אוורור מספיק לחלק הקדמי של התנור. אל תחסמו את פתחי האוורור עם חפץ כלשהו.

אל תאחזו בידיית הדלת כדי להרים את תנור המיקרוגל. נזק בלתי הפיך עלול להיגרם לדלת התנור. אחזו בידייות הנשיאה השקועות שבצדי התנור.

## מידות ההתקנה

המידות ניתנות במ"מ

## התקנה ביחידת בסיס

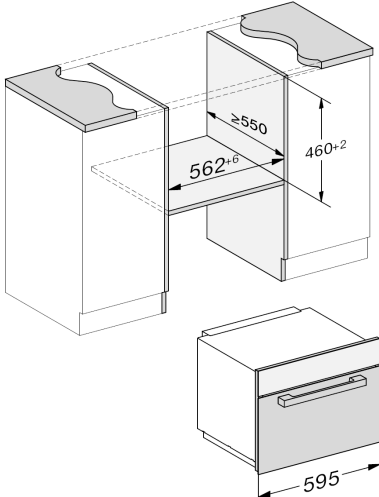



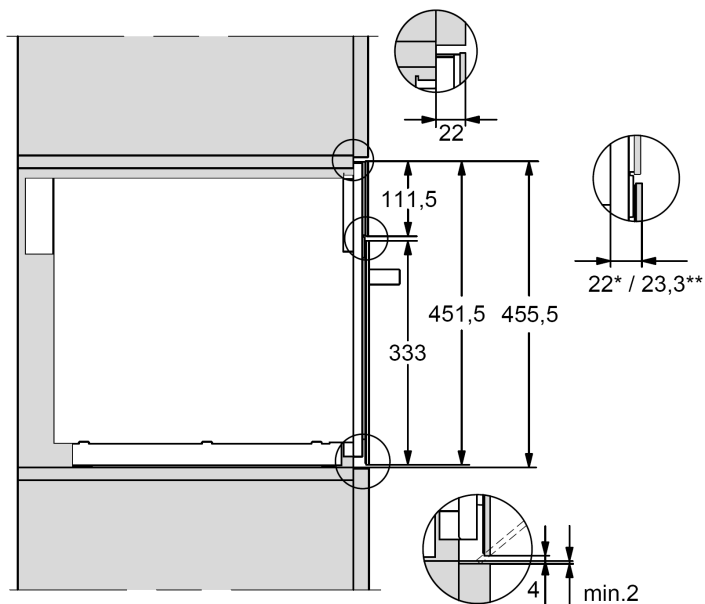

\*זכוכית

\*\* פלדת אל-חלוד

## חיבור ליחידה גבוהה

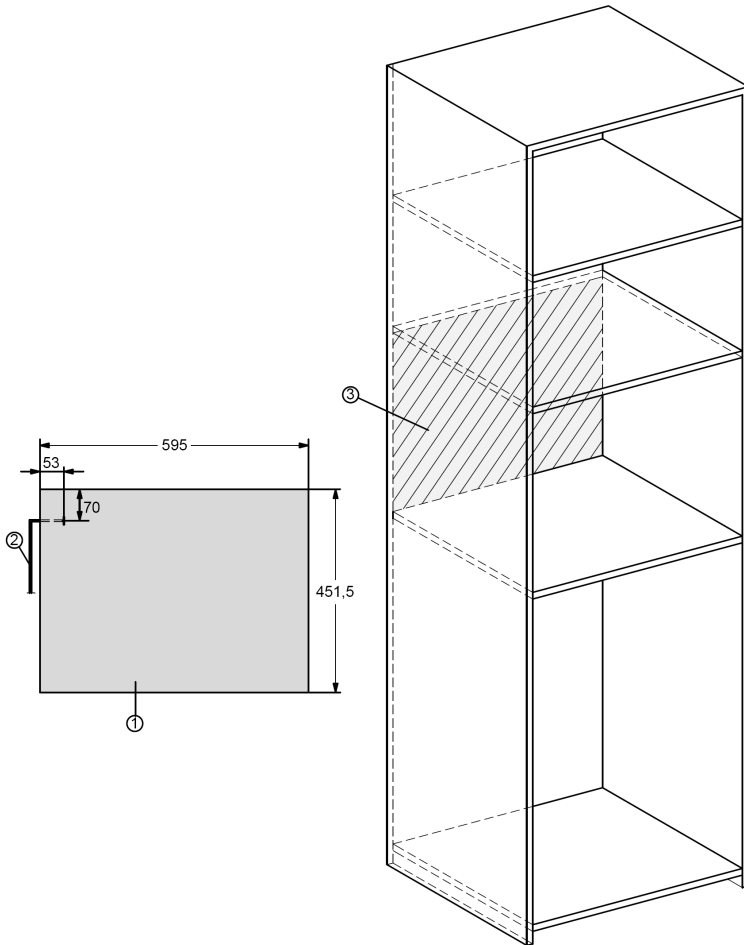

① מבט קדמי

② כבל החיבור לרשת החשמל,  
אורכו = 1600 מ"מ

③ אין לבצע חיבורים באזור זה

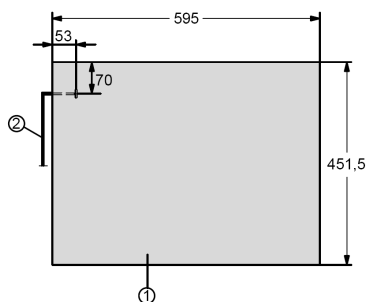
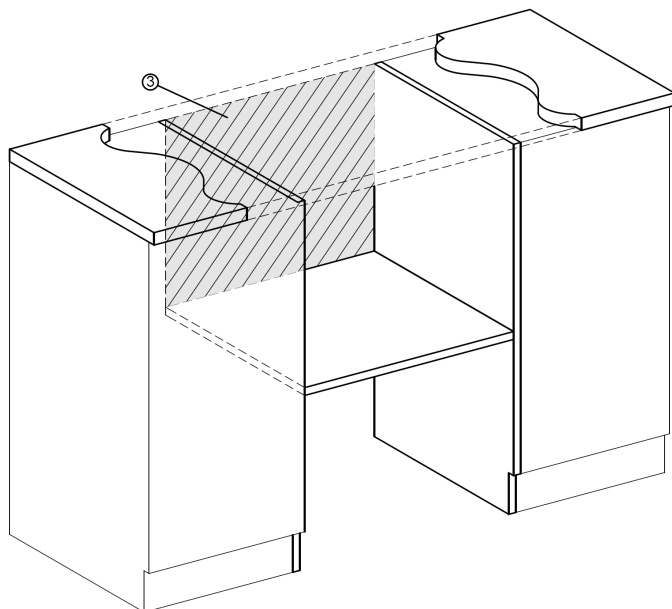

- ① מבט קדמי
- ② כבל החיבור לרשת החשמל, אורכו = 1600 מ"מ
- ③ אין לבצע חיבורים באזור זה

יש להתקין את התנור בתוך יחידת הריהוט לפני השימוש.

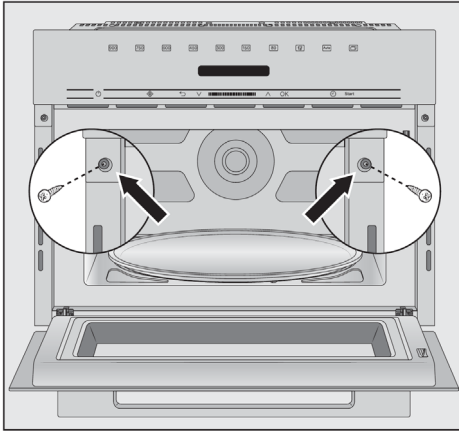

■ ישרו את התנור.

■ פתחו את דלת התנור, והשתמשו בברגים המסופקים כדי לקבע את התנור לקירות הצד של ריהוט המטבח.

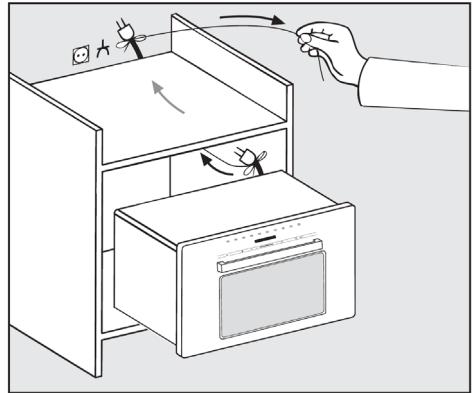

■ דחפו את תנור המיקרוגל לתוך הגומחה ומשכו את תקע החשמל והכבל דרך החלק האחורי של יחידת הריהוט.

# התקנה

לאלקטרה (עיינו בכריכה האחורית של החוברת).

ההתקנה והחיבור של תנור המיקרוגל לרשת החשמל חייבת לעמוד בכל תקני הבטיחות, התקנות התקפות וחוק החשמל.

את נתוני החיבור ניתן למצוא על לוחית הנתונים הממוקמת בחזית החלל הפנימי או בגב התנור.

לפני חיבור תנור המיקרוגל לרשת החשמל, וודאו שמתח ההפעלה שמצוין בלוחית הנתונים שבתנור תואם למתח רשת החשמל בארץ:  $230V \sim 50Hz$ .

אין לחבר את תנור המיקרוגל לממיר מתח של ספק כוח חיצוני, כמו למשל, מערכת חשמל סולארית.

כאשר תנור המיקרוגל מופעל, נחשולי מתח עלולים לגרום לכיבוי בטיחותי שלו, דבר העלול לפגוע ברכיבים אלקטרוניים שבכרטיס הבקרה.

אין להשתמש במכשירים המיועדים לחסכון באנרגיה. מכשירים אלו מפחיתים את כמות האנרגיה המסופקת לתנור המיקרוגל וגורמים להתחממות יתר שלו.

## חיבורי החשמל

 סכנת פציעה הנגרמת מתנור מיקרוגל פגום.  
לפני חיבור תנור המיקרוגל לרשת החשמל, יש לוודא שלא נגרם לו נזק כלשהו.  
לעולם אל תשתמשו בתנור מיקרוגל פגום.

תנור המיקרוגל מסופק מוכן לחיבור עם כבל חשמל ותקע.

לאחר ההתקנה, ודאו ששקע החשמל נגיש בקלות בכל עת. אם זה לא אפשרי, יש לחבר את תנור המיקרוגל לרשת החשמל באמצעות חיבור ישיר להתקן ניתוק רב-קוטבי עם מרווח ניתוק של 3 מ"מ לפחות בין המגעים.

 סכנת התלקחות אש כתוצאה מחימום יתר.  
חיבור תנור המיקרוגל לשקע מפצל המיועד לחיבר מכשירי חשמל נוספים או באמצעות כבל מאריך עלול לגרום לעומס חשמלי.  
מטעמי בטיחות, אל תשתמשו בכבל מאריך או בשקע מפלג המיועד לחיבור מכשירי חשמל נוספים.  
חברו את תנור המיקרוגל ישירות לרשת החשמל באמצעות כבל החשמל המקורי ואל תשתמשו בהתקני חיבור אחרים כלשהם.

אם כבל החשמל ניזוק, למניעת סיכונים, החלפתו תבוצע בידי טכנאי מורשה ומיומן של נותן השרות

## סילוק חומרי האריזה

חומרי האריזה וחזיקי ההובלה מיוצרים מחומרים שניתן לעשות בהם שימוש חוזר או למחזר אותם.

במקום להשליך את חומרי האריזה הללו, העבירו אותם לנקודת האיסוף הקרובה לפסולת מסוג זה (במידה וקיימת כזו) ובהתאם לתקנות המשרד להגנת הסביבה והרשות המקומית במקום מגוריכם. בכך תוכלו לסייע לשמירה על איכות הסביבה.

## השלכת המכשיר הישן שברשותכם

מכשירי חשמל ואלקטרוניקה ישנים מכילים חומרים אשר אם לא מטפלים בהם או משליכים אותם כראוי, הם עלולים להזיק לבריאות או לסביבה. אנא בדקו אפשרות למחזרם או לסלקם למרכז איסוף למכונות ישנות בהתאם לתקנות המשרד להגנת הסביבה והרשות המקומית במקום מגוריכם.

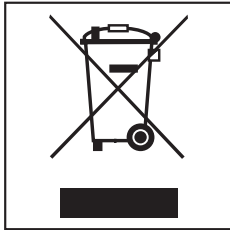

וודאו שהמכשיר הישן אינו מסוכן לילדים בעת אחסונו או השלכתו.

ניתוק מכשיר ישן מרשת החשמל חייב להיות מבוצע על ידי טכנאי מיומן ומורשה. יש לנתק את תקע החשמל ולחתוך את כבל החשמל קרוב ככל שניתן למקום יציאתו מהמכשיר כדי למנוע מילדים המשחקים במכשיר הישן לנסות ולחבר אותו לרשת החשמל.

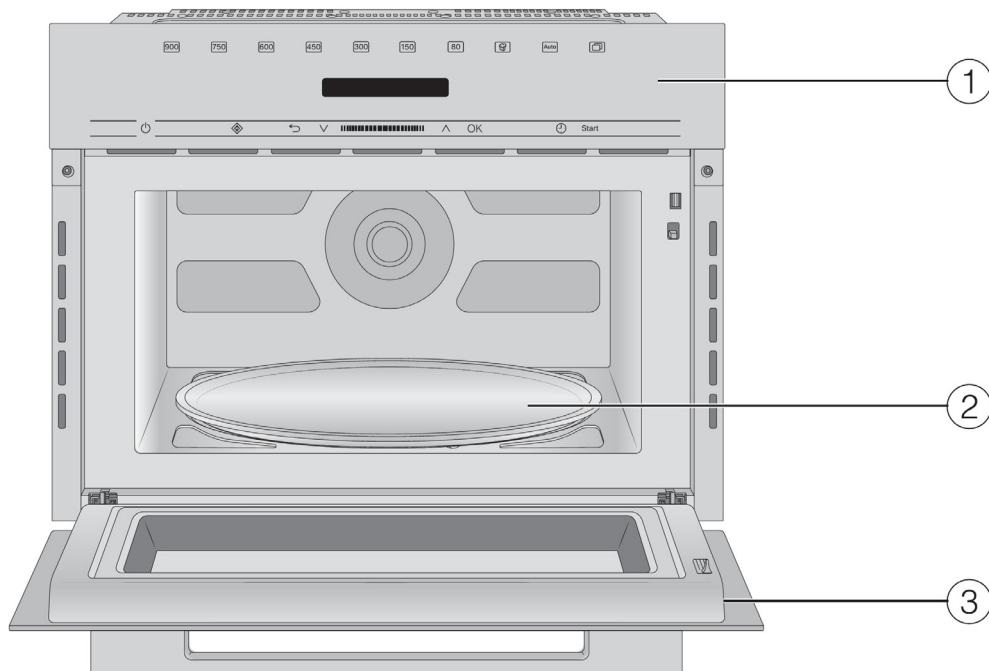

① לוח הבקרה

② צלחת מסתובבת

③ דלת

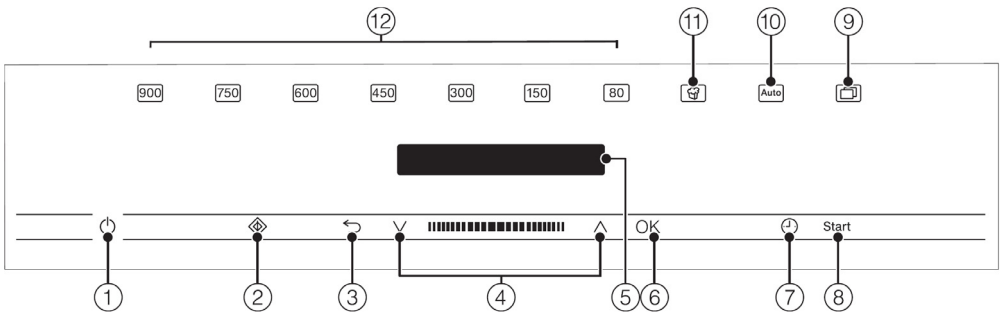

- ① לחצן הפעלה/כיבוי
- ② מקש הפעלה מהירה של פעולת בישול בגלי מיקרו
- ③ מקש המגע ↩ לחזרה לשלב הקודם ולביטול תוכנית בישול
- ④ אזור הניווט עם מקשי החצים  $\wedge$  ו- $\vee$  לגלילה דרך רשימה או שינוי ערכים
- ⑤ צג לתצוגת השעה ומידע לגבי פעולות התנור
- ⑥ מקש OK לבחירת פעולות ושמירת הגדרות
- ⑦ מקש  $\text{⏪}$  להגדרת טיימר תזכורת או זמן בישול
- ⑧ מקש התחלה Start להתחלת תוכנית בישול לבחירת פעולות ושמירת הגדרות
- ⑨ מקש  $\text{🚗}$  לבחירת תוכניות נוספות והגדרות
- ⑩ מקש Auto לבחירת מגוון תוכניות אוטומטית
- ⑪ מקש  $\text{👤}$  להכנת פופקורן
- ⑫ מגוון דרגות הספק לבישול בגלי מיקרו



# רכיבי הבקרה

## מקשי הבקרה מעל הצג

להלן מצבי פעולה ופעולות אחרות של תנור המיקרוגל.

### מצבי פעולה/פעולות

900 דרגת הספק של 900 וואט

750 דרגת הספק של 750 וואט

600 דרגת הספק של 600 וואט

450 דרגת הספק של 450 וואט

300 דרגת הספק של 300 וואט

150 דרגת הספק של 150 וואט

80 דרגת הספק של 80 וואט

פופ קורן 

תוכניות אוטומטיות 

תוכניות והגדרות  Settings

נוספות:

Defrost הפשרה

Reheat חימום מחדש

הגדרות  Settings

## לחצן הפעלה/כיבוי ①

מקש ההפעלה/כיבוי ① שקוע ומגיב למגע.

השתמשו במקש זה להפעלת וכיבוי התנור.

## תצוגה

התצוגה משמשת לתצוגת השעון או מידע לגבי פעולות, טמפרטורות, זמני בישול, תוכניות אוטומטיות והגדרות.

לאחר הפעלת התנור באמצעות מקש ההפעלה/כיבוי ①, בחירת פעולה Select function תופיע בתפריט הראשי.



## מקשי בקרה

מקשי הבקרה מגיבים למגע. כל מגע במקש בקרה מאושרת עם צליל קולי. ניתן לכבות את הצליל הקולי הזה באמצעות בחירת הגדרת עוצמת הצליל Volume | צליל מגע Keypad tone. לאחר מכן, תוכלו להנמיך את עוצמת הצליל הקולי באמצעות מקשי החצים.

אם הצג חשוך, מקשי הבקרה לא יגיבו עד שתפעילו את תנור המיקרוגל.

# רכיבי הבקרה

## מקשי בקרה מתחת לתצוגה

מקש בקרה	פעולה
	השתמשו במקש בקרה זה כדי להפעיל את פעולת גלי המיקרו המהירה Quick MW. תוכנית הבישול פועלת בהספק המרבי (900W) ובמשך דקה אחת (עיינו בסעיף "בחירה מהירה בגלי מיקרו"). מגע לסירוגין במקש הבקרה מגדילה את זמן הבישול במרווחי זמן קבועים.
	בהתאם לתפריט שבו אתם נמצאים, מקש בקרה זה יחזיר אותכם לפעולה הקודמת או לתפריט הראשי. אם תוכנית בישול מופעלת באותו הזמן, השתמשו במקש בקרה זה לביטול התוכנית.
	באזור הניווט, השתמשו במקשי החצים או באזור שביניהם כדי לגלול מעלה או מטה ברשימות הבחירה. התצוגה תציג את אפשרות התפריט שברצונכם לבחור. תוכלו לשנות את הערכים וההגדרות באמצעות מקשי החצים או האזור שביניהם.
OK	אם פעולה מופיעה בצג, תוכלו לבחור אותה בלחיצה על OK. את הפעולה הנבחרת ניתן לאחר מכן לשנות. אשרו את השינויים ושמרו אותם עם OK. אם מידע מופיע בצג, בחרו ב-OK כדי לאשר אותו.
Start	השתמשו במקש בקרה זה כדי להתחיל את תוכנית הבישול.

# רכיבי הבקרה

## סימני חיווי

הסימנים הבאים עשויים להופיע בתצוגה:

המשמעות	הסימן
סימן זה מצייין שקיים מידע נוסף ועצות לגבי השימוש בתנור. לחצו על OK כדי לגשת למידע.	i
סימן זה מצייין שקיימות אפשרויות תפריט זמינות נוספות, אשר אינן נראות מכיוון שלא נותר מספיק מקום בצג.	...
הגדרות מסוימות, כמו למשל, בהירות התצוגה ועוצמת הצליל הקולי נבחרים באמצעות סרגל העמודות.	■ ■ ■ ■ ■ ■ ■ ■ ■ ■
סימן האישור המופיע ליד האפשרות שנבחרה כעת.	✓
נעילת המערכת מונעת את כיבוי התנור בטעות (עיינו בסעיף "הגדרות - בטיחות"). הבקרים נעולים.	🔒
טיימר תזכורת	🔔

- הגדירו את הערכים או גוללו ברשימות עד שתגיעו להגדרה הרצויה.

## ביטול תוכנית בישול

- תוכלו לבטל תוכנית בישול באמצעות מקש הבקרה של הפעולה המוארת בכתום או באמצעות מקש הבקרה  $\leftarrow$ .
- תוכלו לבטל תוכנית בישול באמצעות מגע על מקש הבקרה של הפעולה הרלוונטית או בלחיצה פעמיים על מקש הבקרה  $\leftarrow$ .
- אם הגדרתם זמן בישול, בחרו בביטול התהליך Cancel process ואשרו עם OK.
- התפריט הראשי יופיע בצג.

## בחירת אפשרות בתפריט ושינוי ערך או הגדרה

- למקשי החצים  $\wedge$  ו- $\vee$  ולאזור שביניהם ||| ■ ||| קיימות הפעולות הבאות:
  - בחירת אפשרות מתוך רשימת האפשרויות בתפריט.
  - שנוי ערך (למשל, המשקל) או הגדרה (למשל, עוצמת הצליל הקולי).
- געו במקש החץ הרלוונטי או החליקו את האצבע ימינה או שמאלה באזור שבין מקשי החצים עד שתגיעו לאפשרות התפריט או הערך הרצוי לכם.

**עצה:** במגע ממושך על מקשי החצים, הרשימה או הערכים ימשיכו לגלול אוטומטית עד שתשחררו את המגע ממקש החץ.

- אשרו את בחירתכם באמצעות OK.
- סימן  $\checkmark$  יופיע לצד ההגדרה הנוכחית.

## בחירת מצב הפעלה או פעולה

- מקשי הבקרה למצבי ההפעלה והפעולות (למשל, הגדרות) ממוקמים מעל לתצוגה. בחרו מצב הפעלה או פעולה באמצעות מקש הבקרה הרלוונטי בלוח הבקרה (עיינו בסעיפים "הפעלה" ו-"הגדרות").
- געו בחיישן הבקרה עבור הפעולה או מצב ההפעלה הרצוי.

מקש הבקרה בלוח הבקרה יואר בכתום.

# תיאור הפעולה

- היות והחום נוצר ישירות בתוך המזון לכן:
- המזון יכול להתבשל ללא צורך בתוספת נוזלים או שמנים חיצוניים.
- בישול, חימום והפשרה במיקרוגל מהירים יותר מאשר בשיטות הרגילות.
- הויטמינים והמינרלים נשמרים בתוך המזון ולא מתפרקים.
- המרקם הטבעי, הצבע והטעם אינם נפגמים בשימוש במיקרוגל.
- פעולת גלי המיקרו נפסקת כשנפסקת פעולת הבישול או כשדלת התנור נפתחת.
- כשהמכשיר בפעולה, הדלת הנעולה והאטומה מונעת מגלי המיקרוגל לדלוף מתוך התנור.
- בתנור המיקרוגל מותקנת שפופרת "מגנטרון" המיועדת לפעולה בתדירות גבוהה. שפופרת זו ממירה את זרם החשמל לגלים אלקטרו מגנטיים - גלי מיקרו. גלים אלו מתפזרים בצורה אחידה בתוך חלל התנור ומוחזרים על ידי הדפנות הפנימיות העשויות ממתכת שבחלל הפנימי של התנור. נצורה זאת, הגלים מגיעים וחוזרים למזון. פיזור גלי המיקרו בתוך המזון משתפר על ידי שימוש בבסיס המסתובב.
- כדי שגלי המיקרו יגיעו למזון, עליהם לחדור דרך כלי הבישול שבהם משתמשים. גלי מיקרו חוזרים דרך חרסונה, זכוכית, חומרים סינתטיים, קרטון אך לא מתכת. לכן אל תשתמשו בכלים ממתכת או כלים עם מרכיבים מתכתיים, כמו קישוטים הכוללים מתכת. המתכת מחזירה את גלי המיקרו והדבר עלול לגרום לניצוצות. גלי המיקרו לא נספגים במזון.
- גלי המיקרו חוזרים למזון ישירות דרך דפנות הכלי המתאים. כל מוצרי המזון מכילים פרודות (מולקולות) של מים אשר בבואן במגע עם אנרגיית המיקרוגל מתחילות לנוע בתדירות של 2.5 מליארד פעמים בשנייה. החיכוך הנגרם כתוצאה מתנדודות אלו יוצר חום אשר מתפתח תחילה במעטפת החיצונית של המזון וחוזר באיטיות לתוך המזון בכיוון למרכז.
- ככל שהמזון מכיל יותר מים, החימום או הבישול יהיה מהיר יותר.

## פעולות

### פעולה עצמאית בגלי מיקרו

סוג פעולה זה מתאים להפשרה, חימום ובישול.

### תוכניות אוטומטיות

תוכלו לבחור תוכנית בישול מתוך התוכניות האוטומטיות הבאות:

תוכלו לבחור מתוך ארבע קטגוריות של תוכניות אוטומטיות.

– בישול  Cook

– הפשרה Defrost

– פופקורן 

תוכניות אלו תלויות במשקל המזון. תוכלו להגדיר את משקל המזון בשיטה המטרית (g) או האימפריאלית (lb/oz). עיינו בסעיף "שינוי הגדרות" שבפרק "הגדרות".

בתנור המיקרוגל, המזון מתבשל, מתחמם מחדש או מופשר במהירות.

תוכלו להשתמש בתנור המיקרוגל שלכם בדרכים הבאות:

– להפשרת מזון, חימום או בישול באמצעות הכנסת הגדרת ההספק והזמן.

– הפשרה של ארוחות מהקפאה עמוקה ולאחר מכן חימום או בישול.

– ניתן להשתמש גם בתנור המיקרוגל לשימושים אחרים כמו למשל, התפחת בצק, המסת שוקולד וחמאה, המסת ג'לטין, הכנת זיגוג לעוגות והכנת כמיות קטנות של שימושים מפירות וירקות.

# כלים המתאימים לגלי מיקרו

## החומר ממנו עשוי הכלי וצורתו

החומר וצורת הכלי משפיעים על זמני החימום והבישול. פיזור החום אחיד יותר בכלים עגולים, אובליים ושטוחים בהשוואה לכלים מלבניים.

⚠ סכנת פציעה כתוצאה מידידות

וכפתורי מכסים חלולים.

בעת שימוש בכלים עם חלקים חלולים, לחות יכולה לחדור פנימה ולחץ הנוצר בתוכם יכול לגרום לכלי להיסדק או להתנפץ.

אל תשתמשו בכלים עם ידידות וכפתורי מכסים חלולים אלא אם החלקים החלולים מאווררים כראוי.

גלי המיקרו:

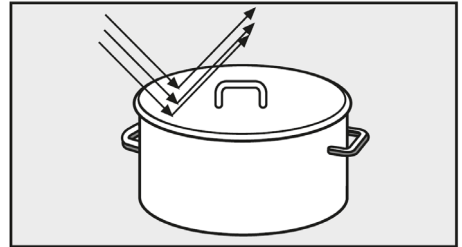

- מוחזרים על ידי מתכת,

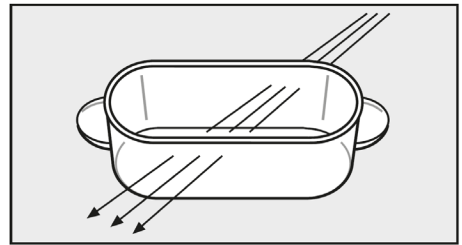

- חודרים דרך זכוכית, חרסינה, פלסטיק וקרטון,

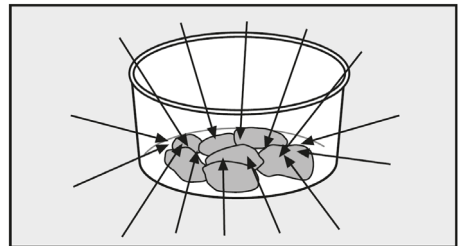

- ונספגים על ידי המזון.

במצב בישול גלי מיקרו אין להשתמש בכלים מתכתיים, רדיד אלומיניום, סכו"ם מתכתי, כלי חרסינה עם עיטורים מתכתיים כמו זהב או כחול קובלט. כלי מתכת מחזירים את גלי המיקרו ומשבשים את פעולת הבישול בגלי מיקרו. כמו כן, הימנעו משימוש בסירי פלסטיק שבו כיסוי רדיד האלומיניום לא הוסר לחלוטין.

חריגים:

- ארוחות מוכנות ברדיד אלומיניום. ניתן להפשיר ולחמם מחדש במיקרוגל. חשוב:

הסירו את המכסה וודאו כי רדיד האלומיניום נמצא בכל עת במרחק של

⚠ סכנת שריפה כתוצאה משימוש

בכלי לא מתאים.

כלים שאינם מתאימים לשימוש בתנורי מיקרוגל עלולים בעת השימוש להינזק קשות וגם לגרום נזק לתנור המיקרוגל. עיינו במידע לגבי הכלים המתאימים.

# כלים המתאימים לגלי מיקרו

## כלי זכוכית

זכוכית עמידה בחום או זכוכית קרמית מתאימים מאד לשימוש בתנור המיקרוגל.

כוסות מקריסטל, המכילות בדרך כלל עופרת, עלולות להיסדק ולכן אינן מתאימות למיקרוגל.

## פורצלן

כלים מפורצלן מתאימים לגלי מיקרו.

אל תשתמשו בכלי פורצלן עם עיטורים מוזהבים או כסופים או כפתורים וידיות חלולות שבהעדר אזור עולים להתנפץ כתוצאה מהיווצרות לחץ.

## כלי חרס

כלי חרס מעוטרים מתאימים לשימוש בתנור מיקרוגל אך ורק אם העיטורים צבועים מתחת לזיגוג (גלזורה).

כלי חרס עלולים להתחמם מאד וכתוצאה מכך להיסדק או להתנפץ.

## עץ

כלים העשויים מעץ לא מתאימים לשימוש בתנור מיקרוגל. הלחות שבתוך העץ מתאדה בזמן הבישול, העץ מתייבש ונוצרים סדקים.

לפחות 2 ס"מ מדפנות התנור. עם זאת, המזון מתחמם רק מלמעלה. רצוי להעביר את המזון ממגש האלומיניום לכלי מיוחד המיועד לתנור מיקרוגל כדי שפיזור החום יהיה אחיד יותר בכל חלקי המזון.

אם בעת השימוש במגשי האלומיניום נוצרים ניצוצות או קשת חשמלית, עצרו מיד את פעולת התנור והעבירו את המזון לכלי הבטוח לשימוש בתנור מיקרוגל.

- פיסות קטנות של רידי אלומיניום להפשרה אחידה ומניעת חימום יתר של נתחי בשר שאינם אחידים בגודלם, כמו למשל: חלקי עוף או דגים, ניתן להשתמש בפיסות קטנות של נייר אלומיניום בדקות האחרונות של תוכנית הבישול.

וודאו שרידי האלומיניום יהיה מרוחק 2 ס"מ לפחות מדפנות תא הבישול. אסור שרידי האלומיניום יגע בדפנות.

- שיפודי בשר ומהדקים:

ניתן להשתמש בחלקי מתכת אלו אם הם מאד קטנים בהשוואה לגודל נתח הבשר.

## כלים צבועים, מזוגגים

סוגים מסוימים של צבעים וזיגוג מכילים מרכיבים מתכתיים. מסיבה זו כלים אלו אינם מתאימים לשימוש במיקרוגל.



# כלים המתאימים לגלי מיקרו

## פלסטיק

## כלים לשימוש חד פעמי

ניתן להשתמש בכלי פלסטיק לשימוש חד פעמי שהיצרן סימן שהם מתאימים לשימוש במיקרוגל.

 סכנת שריפה כתוצאה מחומרים

לא מתאימים.

כלים לשימוש חד פעמי העשויים מפלסטיק, נייר או חומרים דליקים אחרים עלולים להתלקח.

אל תשאירו את המכשיר ללא השגחה בעת חימום או בישול מזון בכלים חד פעמיים העשויים מפלסטיק, נייר או חומרים דליקים אחרים.

כלים לשימוש חד פעמי לא תמיד ניתנים למחזור.

## בדיקת התאמה של הכלים

במקרה של ספק לגבי התאמת כלים מזכוכית, חרס, וחרסינה לשימוש במיקרוגל, אפשר לבצע את הבדיקה הפשוטה הבאה:

- הניחו את הכלי הריק שתרוצו לבדוק במרכז חלל התנור.
- סגרו את דלת התנור.
- לחצו על לחצן .
- בחרו בדרגת הספק של 900W.
- השתמשו במקשי החצים  $\wedge$  ו-  $\vee$  כדי להגדיר זמן בישול של 30 שניות ואשרו עם OK.
- לחצו על לחצן ההתחלה Start.

 נזק כתוצאה מפלסטיק הרגיש לחום.

כלים מפלסטיק חייבים להיות עמידים בחום של  $110^{\circ}$  לפחות. אחרת, הפלסטיק עלול להתעוות ולחדור למזון. השתמשו בכלים מחומרים פלסטיים במצב בישול בגלי מיקרו בלבד.

כלים מחומרים פלסטיים המיועדים לשימוש בגלי מיקרו ניתן להשיג בחנויות לכלי בית. בעת רכישת כלים מפלסטיק, וודאו שהם מתאימים לשימוש בתנור מיקרוגל..

תוכלו להשתמש בשקיות פלסטיק המיועדות לבישול והרתחה כדי לחמם ולהרתיח מזון בתנור המיקרוגל. חוררו שקיות בישול כדי לאפשר לאדים להשתחרר דרך החורים ובכך תוכלו למנוע התפוצצות השקיות כתוצאה מהצטברות לחץ.

קיימות גם בשוק שקיות אידוי מיוחדות שאין צורך לחרר. פעלו בהתאם להוראות היצרן שעל גבי האריזה.

 סכנת שריפה כתוצאה מחומרים לא מתאימים.

אל תשתמשו במהדקי מתכת או במהדקים המכילים תיל מתכתי. קיימת סכנה שהם יתלקחו בעת שהם מתחממים.

## מכסה לשמירת חום

- המכסה מונע התאדות של המים, בעיקר בבישול ארוך, כמו למשל בישול של תפוחי אדמה.
- מקצר את תהליך הבישול.
- מונע התייבשות המזון.
- מסייע לשמור את החלל הפנימי של התנור נקי.

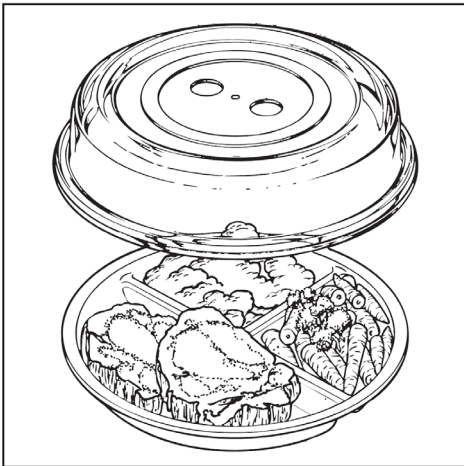

■ בעת השימוש במצב בישול בגלי מיקרו כסו תמיד את המזון.

מגסים עמידים בחום ניתנים לרכישה בחנויות לכלי בית. מזכוכית או מחומר סינתטי.

ניתן גם להשתמש ביריעת ניילון שקופה המתאימה לשימוש בתנור מיקרוגל במקום המכסה. חום עלול לגרום לניילון נצמד רגיל להתעוות ולהתפתל עם המזון.

אם בעת תהליך הבדיקה נשמעים רשרושים המלווים בניצוצות, כבו מיד את התנור (לחצו על מקש הבקרה  ואשרו עם OK). כלים הגורמים לתופעה זו, וכלים היוצאים חמים מהתנור אינם מתאימים לשימוש במיקרוגל. במקרה של ספק יש לפנות לייצרן הכלים, ולברר האם הם מתאימים לשימוש בתנור מיקרוגל.

בבדיקה זו לא ניתן לבדוק האם ידיות חלולות או כפתורים מתאימים לשימוש בגלי מיקרו.

## כלים המתאימים לגלי מיקרו

⚠ סכנת פיצוץ כתוצאה מהצטברות הלחץ.

לחץ יכול להיווצר במהלך חימום מחדש במיכלים או בקבוקים אטומים, ולגרום להם להתפוצץ. יש לפתוח מיכלי זכוכית אטומים, כמו למשל, צנצנות של מזון לתינוקות, לפני שהם מחוממים בגלי מיקרו. אל תנסו לחמם כלים סגורים. בבקבוקי תינוקות, יש להסיר את הפטמות.

⚠ סכנת נזק מחומרי פלסטיק לא עמידים בחום.

החומר ממנו עשוי הכיסוי עומד בדרך כלל בטמפרטורות של  $110^{\circ}\text{C}$  (עיינו במידע הניתן על ידי היצרן). בטמפרטורות גבוהות יותר הפלסטיק עלול להתעוות ולהתמזג עם המזון. לכן, ניתן להשתמש במכסה רק בתנורי מיקרוגל ורק במצב בישול בגלי מיקרו.

⚠ נזק כתוצאה מפתחים מכוסים.

אם משתמשים במכסה לכיסוי כלי בקוטר קטן, המכסה עשוי ליצור אטימה סביב הכלי וייתכן כי אדים לא יצליחו להשתחרר דרך הפתחים בדפנות המכסה. המכסה עלול להתחמם יתר על המידה ולהתחיל להימס. וודאו שהמכסה לא יוצר אטימה.

**אל תשתמשו במכסים עמידים בחום במקרים הבאים:**

- בעת בישול מזון המצופה בפירורי לחם.
- בעת בישול מזון עם גימור פריך או מוקרם, כמו למשל, טוסטים.

## כיוון השעה

■ כווננו את השעה באמצעות מקשי החצים.

■ אשרו עם OK.

הודעת תצוגת השעון כבויה Clock  
display off המסומנת ב- ✓ תופיע  
בצג.

■ אשרו עם OK.

צריכת האנרגיה - Energy  
consumption מידע מופיע בתצוגה  
מכיוון שצריכת האנרגיה נשמרת כאשר  
תצוגת הזמן.

■ לחץ על OK.

ההתקנה הסתיימה Set-up finished  
תופיע בצג.

■ אשרו עם OK.

בחירת פעולה Select function  
תופיע בתצוגה.

תצוגת השעה מוגדרת להיראות  
ברקע (הגדרת ברירת מחדל). כדי  
לחסוך באנרגיה, התצוגה לא מוארת.  
תוכלו לשנות הגדרה זאת אם תרצו  
לראות את תצוגת השעון בקביעות  
(עיינו בסעיף "שינוי הגדרות" בפרק  
"הגדרות").

כאשר תצוגת השעון גלויה, כל מקשי  
הבקרה מגיבים למגע כרגיל.

כאשר תצוגת השעון אינה נראית,  
התנור כבוי ויש להפעילו באמצעות  
לחצן ההפעלה/כיבוי  לפני שניתן  
יהיה להשתמש בו שוב.

יש להתקין את תנור המיקרוגל בתוך  
יחידה מובנית לפני שניתן יהיה  
להפעיל אותו.

תנור המיקרוגל מוכן לשימוש מיד  
לאחר שהוא מחובר לרשת החשמל.

## מסך ברוך הבא

יופיע בצג הלוגו של Miele. לאחר מכן,  
תתבקשו לבחור מספר הגדרות  
בסיסיות נדרשות לפני שתוכלו  
להשתמש בתנור המיקרוגל בפעם  
הראשונה.

■ פעלו בהתאם להוראות בתצוגה.

## הגדרת השפה

■ בחרו את השפה הרצויה באמצעות  
מקשי החצים.

אם בחרתם בטעות שפה שגויה,  
פעלו כתואר בסעיף "הגדרות – שפה  
שבפרק "הגדרות" .

## בחירת המדינה

■ בחרו את המדינה country הרצויה  
באמצעות מקשי החצים.



■ אשרו עם OK.

# לפני השימוש הראשון

---

**עצה:** ניתן להציג את השעה ביום  
בפורמט של 12 שעות (עיינו בסעיף  
"תצוגת השעה" בפרק "הגדרות")

## כיוון השעון

- הפעילו את המכשיר באמצעות לחצן ההפעלה/כיבוי .
- בחרו פעולה Select function תופיע בצג.
- געו במקש הבקרה .
- בחר את הגדרות פריט המשנה Settings באמצעות מקשי החצים ואשרו את הבחירה עם OK.
- לאחר מכן, בחרו את פריט המשנה שעון Time באמצעות מקשי החצים ואשרו עם OK.
- בחרו הגדר Set באמצעות מקשי החצים ואשרו באמצעות OK.
- השעה הנוכחית תוגש בלבן בצג.
- כווננו את השעה באמצעות מקשי החצים ואשרו באמצעות OK.
- לחצו לסירוגין על מקש הבקרה  כדי לחזור לרמה הראשונה.
- בחירת פעולה Select function תופיע בצג.

## סקירת ההגדרות

הגדרות זמינות	הגדרה
... / Deutsch / english / ... Country מדינה .....	שפה Language
תצוגה (תצוגת השעון כבוייה *Clock display off, תצוגת השעון מופעלת Clock display on, עמעום בלילה (Night dimming) פורמט תצוגת השעון Clock format 24 h * / 12 h הגדרה Set	זמן Time
צליל קולי Buzzer tones ■■■■■■■■■■ צליל מגע במקש Keypad tone ■■■■■■■■■■	עוצמה Volume
■■■■■■■■■■	בהירות התצוגה Display brightness
משקל Weight (g * / lb / lb/oz)	יחידות Units
On*, Off	שמירת חום Keeping warm
דרגות הספק Power level (...900 W*, 750 W, ...) זמן בישול Duration (*01:00, מתכוון)	בחירה גלי מיקרו מהירה Quick MW
זמן בישול Duration *03:20, מתכוון בין 2:30 ל- 3:50 דקות	פופקורן Popcorn
On*, Off	שאלתה לסוג המזון Query food
	גרסת התוכנה Software version
מצב הדגמה Demo mode (* On / Off)	תוכנית הדגמה Showroom programme
אל תאפסו , Do not reset , אפסו Reset	ברירת המחדל Factory default

\*הגדרת ברירת המחדל



## שפה

תוכלו להגדיר את השפה ואת המדינה הרצויים (במידת הזמינות).

לאחר מכן, תוכלו לבחור את המדינה אם השפה שבחרתם שונה.

לאחר הבחירה ואישור בחירתכם, השפה שבחרתם תופיע בצג.

**עצה:** אם בטעות בחרתם שפה שגויה, בחרו במקש הבקרה .

תוכלו לעקוב אחר סימן הדגל  כדי לחזור לתפריט השפה  Language.

## שעון Time

### תצוגה Display

הגדירו כיצד תעדיפו שתצוגת השעון תיראה בתצוגה כאשר התנור כבוי:

- מופעלת On

תצוגת השעה תופיע תמיד בתצוגה. כל מקשי המגע יגיבו כרגיל למגע.

- כבויה Off

תצוגת השעון תיכבה כדי לחסוך באנרגיה. עליכם להפעיל את התנור לפני שתוכלו להשתמש בו.

- מעומעמת בלילה Night dimming

כדי לחסוך באנרגיה, תצוגת השעה תופיע בצג בין השעות 05:00 ו-23:00 בלבד. תצוגת השעון כבית בלילה. עליכם להפעיל את התנור לפני שתוכלו להשתמש בו.

### פורמט תצוגת השעון

תוכלו לבחור תצוגת שעון במחזור של 24 או 12 שעות.

## שינוי הגדרות

לחלק מההגדרות הרגילות של התנור קיימת חלופה.

עיינו בטבלה לקבלת מידע לגבי אפשרויות ההגדרה השונות של התנור. הגדרות ברירת המחדל של היצרן מסומנות בטבלה עם כוכבית\*.

לשינוי הגדרה, בצע את הפעולות שלהלן:

■ לחצו על מקש הבקרה .

■ לאחר מכן, באמצעות מקשי החצים בחרו בהגדרות  Settings.

■ אשרו את הבחירה עם OK.

■ כעת תוכלו לבחור בין האפשרויות המופיעות בטבלה באמצעות מקשי החצים.

■ אשרו את האפשרות הרצויה באמצעות OK.

■ בהתאם לאפשרות התפריט, כעת תוכלו להזין ערכים או לבחור אחד מתתי הפריטים באמצעות מקשי החצים.

■ געו במקש  אם לא שיניתם הגדרה ותרצה לעבור לאחרת.

■ געו במקש  אם אינכם מעוניינים לשנות הגדרות נוספות.

שינויים בהגדרות אינם מושפעים מהפסקת חשמל.

בתוכניות האוטומטיות תוכלו להגדיר את משקל המזון בגרמים (g), פאונדס/אונס lb/oz או ליברות (lb).

## שמירת חום Keeping warm

פעולת שמירת החום Keeping warm מופעלת באופן אוטומטי לאחר סיום תהליך בישול או חימום בהספק של לפחות 450W בתנאי שהדלת נשארת סגורה ולא נוגעים בלחצן כלשהו. לאחר כ- 2 דקות, המזון נשאר חם באמצעות שימוש בדרגת הספק של 80W למשך 15 דקות לכל היותר.

– מופעל On  
פעולת שמירת החום Keeping warm מופעלת.

– כבוי Off  
פעולת שמירת החום Keeping warm מופעלת.

## הפעלה מהירה בגלי מיקרו Quick MW

לחיצה על מקש  מספיקה כדי להפעיל את התנור בהספק המרבי למשך דקה אחת. דרגת ההספק וזמן הבישול ניתנים לשינוי.

משמעות הדבר היא שתוכנית בישול שנמצאת בשימוש לעתים קרובות ניתן לשמור באמצעות תוכנית זאת.

– דרגת ההספק Power level ניתן לבחור את כל דרגות ההספק הזמינות.

## כיוון השעון Set

כוונו את השעות והדקות בתצוגת השעון.

במקרה של הפסקת חשמל, תצוגת השעון תחזור ותופיע בצג לאחר חידוש אספקת החשמל. נתוני השעון נשמרים בזיכרון במשך כ- 150 שעות.

## עוצמת צלילים Volume

הגדרת עוצמת הצליל הקולי מוצגת באמצעות סרגל כיוונים עם 7 עמודות.

–  עוצמה מרבית

–  הצליל הקולי כבוי

## צלילים קוליים Buzzer tones

אם מופעלים הצלילים הקוליים, ישמע צליל קולי בסיום הזמן המוגדר.

## צליל מגע במקש Keypad tone

אם הוא מופעל, צליל קולי ישמע בכל מגע על מקש בקרה.

## בהירות התצוגה Display brightness

בהירות התצוגה מוצגת באמצעות סרגל כיוונים עם 7 עמודות.

–  בהירות מרבית

–  בהירות מינימאלית

## יחידות Units

משקל Units



תוכלו עדיין להשתמש בטיימר התזכורת בעת שנעילת המערכת פעילה.

נעילת המערכת תישאר פעילה גם לאחר הפסקת חשמל.

– מופעלת On

נעילת המערכת פעילה כעת. אם תרצו להשתמש בתנור, הפעילו את התנור ולחצו במשך כ- 6 שניות לפחות על מקש המגע OK.

– כבוי Off

נעילת המערכת אינה פעילה. ניתן להשתמש בתנור באופן רגיל.

## נעילת מקשים Sensor lock

נעילת המקשים מונעת כיבוי לא רצוי של התנור או שינוי הגדרות בעת פעולת הבישול. לאחר שהופעלה, נעילת המקשים מונעת ממקשי הבקרה והשדות בתצוגה לתפקד מספר שניות לאחר הפעלת תוכנית.

– מופעלת On

נעילת המקשים פעילה כעת. אם תרצו להשתמש שוב במקשי התנור, לחצו במשך כ- 6 שניות לפחות על מקש המגע OK. נעילת המקשים תתבטל לזמן קצר.

– כבוי Off

נעילת המקשים אינה פעילה. ניתן להשתמש בתנור באופן רגיל.

– זמן הבישול Duration

בדקת ההספק המרבית ניתן לתכנת זמן בישול מרבי של 5 דקות; בדרגות הספק אחרות מדובר זמן הבישול המרבי הוא 10 דקות.

## פופקורן

התוכנית מתאימה להכנת פופקורן בתנור המיקרוגל. את זמן הבישול המוגדר מראש של 3:20 ניתן לשנות לתחום שבין 2:30 ו- 3:50 דקות.

## שאלתת מזון Query food

שאלתת המזון היא תזכורת לכך שאין להשתמש בתנור ללא מזון שבתוכו.

הפעלת התנור ללא מזון עלולה לגרום לו נזק.

אם החלה תוכנית לבישול מבלי שקודם לכן נפתחה הדלת, שאלתת האם המזון בתנור? Food in oven? תופיע בצג.

יתכן שאין מזון בתנור מכיוון שהדלת לא נפתחה מזה זמן רב (כ- 20 דקות).

התוכנית מתחילה רק לאחר אישור באמצעות OK או לאחר פתיחת הדלת.

## בטיחות Safety

נעילת מערכת 

נעילת המערכת מונעת הפעלה לא רצויה של התנור.

- אל תאפס Do not reset  
כל השינויים שבוצעו ישארו תקפים.
- איפוס Reset  
כל ההגדרות יחזרו להגדרות ברירת  
המחדל של היצרן.

## גרסת תוכנה Software version

גרסת התוכנה מיועדת לטכנאי שרות של 'מילה' בלבד. אינכם זקוקים למידע זה לצורך שימוש ביתי.

## תוכנית הדגמה לאולמות תצוגה Showroom programme

פעולה זו מאפשרת להציג את תכונות התנור באולמות תצוגה ללא חימום. אין צורך להגדיר אותו לשימוש ביתי.

### מצב הדגמה

אם הפעלתם את התנור כשמצב ההדגמה פעיל, הודעת מצב ההדגמה Demo mode תופיע בצג, והתנור לא יחמם.

– מופעל On  
געו במשך כ- 4 שניות לפחות על מקש הבקרה OK.

– כבוי Off  
געו במשך כ- 4 שניות לפחות על מקש הבקרה OK כדי לבטל את מצב ההדגמה.

לאחר מכן תוכלו להשתמש כרגיל בתנור.

## הגדרות ברירת מחדל Factory default

ניתן להשתמש בהגדרה אחת כדי לאפס את כל השינויים שבצעתם למצב ההתחלתי של תנור המיקרוגל.

## פתיחת הדלת

כשהתנור בפעולה, פתיחת הדלת תפסיק את פעולת תוכנית הבישול.

⚠ סכנת פציעה.

דלת התנור תומכת במשקל מרבי של 8 ק"ג. ילדים עלולים לפצוע את עצמם על הדלת הפתוחה. אל תאפשרו לילדים להישען על הדלת, לשבת או להתנדנד עליה.

## הכנסת הכלים לתנור

עדיף להניח את כלי הבישול במרכז התנור.

## הצלחת המסתובבת

הצלחת המסתובבת מסייעת למזון להתבשל, להתחמם או להפשיר בצורה אחידה.

אל תפעילו את תנור המיקרוגל ללא הצלחת המסתובבת.

הצלחת מתחילה להסתובב באופן אוטומטי בעת פעולת התנור.

אל תבשלו, תחממו או תפשירו מזון המונח ישירות על הצלחת המסתובבת. וודאו שכלי הבישול המונח על הצלחת המסתובבת לא יהיה גדול יותר ממנה. סובבו או בחשו מדי פעם את המזון ו/או סובבו את כלי הבישול.

## סגירת הדלת

סגרו את הדלת ולחצו שוב על לחצן התחלה "Start" כדי לחדש את תוכנית הבישול שנפסקה.

## התחלת תוכנית בישול

בחרו את דרגת הספק גלי המיקרו בלחיצה על מקש הבקרה המתאים.

■ געו במקש הבקרה של דרגת ההספק הרצויה.

מקש הבקרה בלוח הבקרה יואר בכתום.

■ השתמש במקשי החצים כדי להגדיר את זמן הבישול הרצוי ואשרו את בחירתכם באמצעות OK.

■ לחצו על מקש ההתחלה Start. תתחיל תוכנית הבישול.

תוכלו לבחור ב- 7 דרגות של הספק גלי מיקרו. ככל שההספק גבוה יותר, כמות גדולה יותר של גלי מיקרו מגיעים למזון.

בעת חימום סוגי מזון שלא ניתן לערבב או להפוך אותם, כמו למשל ארוחות מוכנות על מגשים, יש להשתמש בהספק גלי מיקרו נמוך יותר.

בכך תוכלו להבטיח שהחום יתפזר בצורה אחידה. זמן הבישול יהיה ארוך יותר כדי לבשל את המזון כראוי.

זמן הבישול הנדרש תלוי בגורמים הבאים:

– הטמפרטורה ההתחלתית של המזון. מזון המוצא מהמקרר מחייב זמן בישול או חימום ארוך יותר ממזון בטמפרטורת החדר.

– סוג המזון והמרקם שלו. ירקות טריים מכילים יותר מים ולכן מתבשלים מהר יותר מאשר ירקות פחות טריים.

## ... המשיכו את התוכנית:

- סגרו את הדלת וגעו במקש Start.
- התוכנית תימשך.

## שינוי הגדרות

אם אתם מגלים לאחר הפעלת תוכנית ש...

... **הספק גלי המיקרו** נמוך או גבוה מדי, תוכלו:

- לבחור דרגת הספק חדשה.

... או **שזמן הפעולה** קצר או ארוך מדי, תוכלו:

- לשנות את הזמן באמצעות מקשי החצים ולהמשיך את התוכנית (געו במקש ההתחלה Start).

## ביטול תוכנית

- געו פעמיים במקש  $\leftarrow$  או געו בדרגת ההספק שנבחרה.

הודעת התהליך התבטל Cancel process תופיע בצג.

- אשר באמצעות OK.

## בסיום תוכנית

נשמע צליל קולי כשתוכנית הבישול מסתיימת. התאורה הפנימית בתנור כבית.

הצליל הקולי חוזר על עצמו מספר פעמים. סיום Finished יופיע בצג.

- לאישור, לחצו על מקש דרגת ההספק שנבחרה.

– תדירות הבחישה או הפיכת המזון. בחישה או הפיכת המזון בתדירות גבוהה, מחממת את המזון בצורה אחידה יותר, ולכן המזון יהיה מוכן בזמן קצר יותר.

– כמות המזון.

הכלל הוא שלכמות כפולה של מזון דרוש זמן כפול לבישול.

לכמות קטנה יותר דרוש זמן קצר יותר בהתאם.

– סוג החומר וצורת הכלי.

## האם מזון בתוך התנור?

ההודעה האם מזון בתנור? Food in oven? היא תזכורת לכך כי אין להשתמש בתנור ללא מזון בתוכו.

הפעלת תנור המיקרוגל ללא מזון עלולה לגרום לו נזק.

אם לחצתם על מקש ההתחלה Start מבלי שקודם לכן פתחתם את הדלת, ההודעה האם מזון בתנור Food in oven? תופיע בצג. יתכן שהודעה הופיעה מזון מכיוון שהדלת לא נפתחה זמן ממושך קודם לכן. לא תוכלו להתחיל את תהליך עד לפתיחת הדלת.

## הפסקה או חידוש תוכנית

בכל עת תוכל... .

## ...להפסיק תוכנית:

- פתחו את דלת התנור.

הספירה לאחור תיעצר.



הודעת סגרו את הדלת Close the door תופיע בצג

# הפעלה

הגדירו מתי תרצו שהתוכנית תתחיל.  
התנור יופעל אוטומטית בזמן הרצוי.

- הכניסו את המזון לתא התנור.
- בחרו את פעולת הבישול הרצויה.
- הגדירו את זמן הבישול ואשרו באמצעות OK.
- לחץ על מקש .
- בחרו בסיום ב- Finish at או בהתחלה ב- Start at באמצעות מקשי החצים ואשרו באמצעות OK.
- הגדירו את השעה הרצויה להתחלת או סיום תוכנית הבישול באמצעות מקשי החצים ואשרו עם OK.
- התחלה ב- Start at וזמן ההתחלה יופיעו בצג.

## בחירת הפעלה מהירה בגלי מיקרו

- די בלחיצה על מקש  כדי להגדיר את התנור לפעולה בדרגת ההספק המרבית במשך דקה אחת.
- לחצו על מקש .
- התנור יופעל בהספק המרבי למשך דקה אחת לא לחצתם שוב על המקש.
- שינוי הזמן ודרגת ההספק**
- תוכלו לשנות את הזמן ואת דרגת ההספק שנשמרו ולשמור אותם כיישום ראשי.
- בחרו ב- .

## שמירת חום Keeping warm

פעולת שמירת החום Keeping warm מופעלת באופן אוטומטי לאחר סיום תהליך בישול או חימום בהספק של לפחות 450W בתנאי שהדלת נשארת סגורה ולא נוגעים בלחצן כלשהו. לאחר כ- 2 דקות, המזון נשאר חם באמצעות שימוש בדרגת הספק של 80W למשך 15 דקות לכל היותר.

שמירת חום Keeping warm תופיע בצג. פתיחת הדלת או מגע באחד מהמקשים מבטלת את הפעולה.

לא ניתן לבחור בפעולת שמירת החום Keeping warm כפעולה נפרדת.

ניתן לבטל את הבחירה בפעולה זו (עיינו בפרק "הגדרות").

## תכנות זמני הבישול

תוצאות הבישול עלולות להיפגע אם נוצרת השהיה ממושכת בין מועד הכנסת המזון לתנור לתחילת הבישול. גוון מזון טרי עלול להשתנות ואך להתקלקל. בחרו זמן קצר ככל שניתן עד להתחלת תוכנית הבישול.

תוכלו להפעיל או לכבות את תוכנית הבישול באופן אוטומטי באמצעות הזנת זמן סיום ב- Finish at או התחלה ב- Start at.

– סיום ב- Finish at



הגדירו מתי תרצו שתכנית הבישול תסתיים. התנור יכבה אוטומטית ברגע זה.

– התחלה ב- Start at

## נעילת מערכת

נעילת המערכת מונעת שימוש בתנור, למשל, על ידי ילדים.

### הפעלת נעילת מערכת

- בחרו ב-  .
  - בחרו בהגדרות  Settings ואשרו עם OK.
  - בחרו בבטיחות Safety ואשרו עם OK.
  - בחרו בנעילת מערכת System lock  ואשרו עם OK.
  - בחרו במופעל On ואשרו עם OK.
  - כבו את התנור כדי להפעיל את נעילת המערכת.
- פעולות התנור נעולות וניתן להשתמש בהן רק לאחר ביטול נעילת המערכת. ניתן להשתמש רק בטיימר התזכורת כאשר נעילת המערכת מופעלת (עיינו בפרק "טיימר תזכורת").

נעילת המערכת תישאר מופעלת גם לאחר הפסקת חשמל.

### ביטול זמני של נעילת המערכת

ניתן לבטל את נעילת המערכת באופן זמני.

- הפעילו את התנור באמצעות לחצן ההפעלה / כיבוי .

נעילת מערכת System lock  מופיעה בצג.

- אשרו באמצעות OK.

- בחר בהגדרות  Settings ואשרו באמצעות OK.

- בחר בהפעלה מהירה בגלי מיקרו Quick MW ואשרו באמצעות OK.

- בחר בדרגת העוצמה Power level .
- דרגת העוצמה Power level תופיע לצידה.

- אם תרצו לשנות את דרגת ההספק, אשרו באמצעות OK.

- דרגת ההספק שנשמרה מסומנת ב- ✓.

- שנו את דרגת ההספק באמצעות מקשי החצים ואשרו את הבחירה באמצעות OK.

- לאחר מכן, השתמש, במקשי החצים כדי לבחור בזמן בישול Duration ואשרו עם OK.

- השתמש במקשי החצים כדי להגדיר את זמן הבישול הרצוי ואשרו עם OK.

- זמן בישול Duration יופיע בצג והזמן שהוגדר יופיע לידו.

- לחצו לסירוגין על  כדי לחזור לרמה הראשית.

- דרגת ההספק והזמן ששונו נשמרים כעת ויבחר בלחיצה על מקש .

במקרה של הפסקת חשמל, זמן בישול מתוכנת כלשהו ששונה יישמר ולא יהיה צורך להכניסו מחדש.

# הפעלה

- בחרו בנעילת מערכת System lock ואשרו עם OK.
  - בחרו בכבוי Off ואשרו עם OK.
  - כבו את התנור.
- נעילת המערכת מבוטלת כעת. פעולות התנור זמינות שוב.

הודעת לחצו על OK למשך 6 שניות  
Press OK for 6 seconds תופיע  
בצג.

פעלו בהתאם להנחיות בצג.

בצג תופיע ספירה לאחור של הזמן.  
לאחר מכן, נעילת המערכת תתבטל.

- הכניסו את תכנית הבישול הרצויה.

תוכלו לבחור את כל המקשים  
והתוכניות באופן חופשי עד לכיבוי  
התנור.

נעילת המערכת מופעלת מחדש רק  
לאחר כיבוי התנור.

## ביטול נעילת המערכת

- הפעילו את התנור באמצעות לחצן  
ההפעלה / כיבוי .

נעילת מערכת System lock   
מופיעה בצג.

- אשרו באמצעות OK.

הודעת לחצו על OK למשך 6 שניות  
Press OK for 6 seconds תופיע  
בצג.

פעלו בהתאם להנחיות בצג.

בצג תופיע ספירה לאחור של הזמן.  
לאחר מכן, נעילת המערכת תתבטל.

- בחרו ב- .

- בחרו בהגדרות  Settings ואשרו  
עם OK.

- בחרו בבטיחות Safety ואשרו עם  
OK.

## השימוש בטיימר התזכורת

טיימר התזכורת מיועד לתזמון פעילויות אחרות במטבח, כמו למשל, הרתחת ביצים. הזמן המוגדר נספר לאחור בפסיעות של שניה אחת.

ניתן להשתמש בטיימר התזכורת גם כאשר מופעלת תכנית בישול שבה הוגדרו זמני ההתחלה והסיום (כמו למשל, תזכורת להוספת תיבול בעת הבישול).

ניתן להגדיר זמן תזכורת מרבי של 9 שעות, 59 דקות ו- 59 שניות.

■ בחרו במקש הבקרה .

■ השתמשו במקשי החצים כדי להגדיר את זמן התזכורת הרצוי ואשרו עם OK.

■  יואר בצג והזמן יספר לאחור. ישמע צליל קולי לאחר שמסתיים הזמן המוגדר.

■  יהבהב והזמן יתחיל להיספר לאחור. תצוגה זאת מיועדת להציג את הזמן שחלף מאז שהסתיים זמן התזכורת.

■ געו במקש  כדי לעצור את זמן התזכורת.

## שינוי זמן התזכורת

■ לחצו על מקש .

■ שינוי Change יופיע בצג. זמן התזכורת הנוכחי הנותר ייעצר.

■ אשרו עם OK.

■ שנו את הזמן באמצעות מקשי החצים ואשרו עם OK.

טיימר התזכורת ימשיך לפעול.

## ביטול הזמן של טיימר התזכורת

■ לחצו על מקש .

■ שינוי Change יופיע בצג. זמן התזכורת הנוכחי הנותר ייעצר.

■ בחרו בביטול Delete באמצעות מקשי החצים ואשרו עם OK.

■ טיימר התזכורת יתבטל.

## שימוש בטיימר התזכורת כתוספת תוכנית לבישול

ניתן להשתמש בטיימר התזכורת במקביל לתוכנית בישול וספירה לאחור ברקע.

■ געו במקש  במהלך תוכנית הבישול.

■ השתמשו במקשי החצים ובחרו בטיימר תזכורת Min. minder ואשרו עם OK.

■ השתמשו במקשי החצים כדי להגדיר את זמן התזכורת הרצוי ואשרו עם OK.

■ געו במקש .

זמן הבישול וזמן התזכורת שחלפו יוצגו זה ליד זה צג.



## הפעלה – תוכניות אוטומטיות

- לאחר הבישול, השאירו את המזון לעמוד בטמפרטורת החדר למשך הזמן המוצע (זמן עמידה) כדי לאפשר לחום להתפזר באופן אחיד בתוך המזון.

### בישול

תוכלו לבחור בין 13 תוכניות אוטומטיות. זמן העמידה עבור כל אחת מהתוכניות הוא כ- 2 דקות.

- בייקון Bacon
- תפוחי אדמה Potatoes
- עוף ברוטב Chicken in sauce
- פילה דגים Fish fillet
- פילה דגים ברוטב Fish fillet in sauce
- מרק Soup
- ירקות Vegetables
- ארוחות מוכנות קפואות Frozen ready meals
- ירקות קפואים Frozen vegetables
- רפרפת פירות Fruit compote
- בשר ברוטב Meat in sauce
- אורז Rice
- נזיד Stew

### הפשרה Defrost

קיימות 13 תוכניות להפשרת סוגי מזון שונים. זמן העמידה עבור כל אחת מהתוכניות הוא כ- 10 דקות.

כל התוכניות האוטומטיות תלויות במשקל.

באפשרותכם לקבוע את משקל המזון בגרמים (g), ליברות (lb) או ליברות/אונז (lb/oz) (עיינו בסעיף "שינוי הגדרות" בפרק "הגדרות").



קיימות ארבע קטגוריות שונות של תוכניות אוטומטיות:

– בישול  Cooking

– הפשרה Defrost

– חימום מחדש Reheat

– פופקורן 

תוכלו לבחור את תוכניות הבישול ותוכנית הפופקורן באמצעות מקשי הבקרה  או .

תוכלו לבחור את התוכניות האוטומטיות לקטגוריות ההפשרה והחימום מחדש באמצעות מקשי הבקרה , ולאחר מכן, על מקשי החצים.

### השימוש בתוכניות האוטומטיות

- בחרו את התוכנית האוטומטית הרצויה ואשרו עם OK.
- הזינו את משקל המזון ואשרו עם OK.
- בחרו בין האפשרויות התחלה כעת Start now, התחלה ב- Start at וסיום ב- Finish at באמצעות מקשי החצים.
- פעלו בהתאם להנחיות המופיעות בצג, כמו למשל, הפכו את המזון Turn food או בחשו את המזון Stir the food.

# הפעלה – תוכניות אוטומטיות

## פופקורן

תוכנית אוטומטית זו מתאימה להכנת פופקורן בתנור מיקרוגל.

פופקורן להכנה בתנור מיקרוגל זמין לקניה בשקיות בגדלים שונים. תוכנית זו מיועדת לשקית בגודל של כ- 100 ג'. תוכלו לשנות את זמן הפעולה של תוכנית זו בתחום מסוים כך שיתאים לגדלי שקיות שונות (כיינו בסעיף "שינוי הגדרות" בפרק "הגדרות"). עם זאת, לא ניתן לשנות את זמן ההכנה בעת פעולת התוכנית.

התוכנית אינה מתאימה להכנת פופקורן מגרעינים. השתמשו רק בתוכנית האוטומטית הזו עבור פופקורן המסומן כמיועד להכנה בתנור מיקרוגל

■ הניחו את השקית על הצלחת המסתובבת בהתאם להוראות שעל האריזה.

וודא ששקית קיים מספיק מקום להתרחב. אם היא באה במגע עם הדפנות הפנימיות ונתקעת, עלולה להיווצר התחממות יתר ופריצת אש. ודא שהשקית יכולה להתנפח ללא הפרעה.

## ■ געו במקש

התוכנית תתחיל לאחר זמן קצר. היא תתחיל מייד אם תגעו במקש ההתחלה.  
Start  
לאחר זמן מה, תתחילו לשמוע את צפצופי הגרעינים הראשונים.

– לחם Bread

– עוגות Cakes

– רגלי עוף Chicken legs

– ארוחות מוכנות Plated meals

– פילה דג Fish fillet

– פירות Fruit

– חתיכות בשר Meat pieces

– בשר טחון Minced meat

– עופות Poultry

– מרק Soup

– בשר פרוס Sliced meat

– ירקות Vegetables

– דג Fish

## חימום מחדש Reheat

קיימות 8 תוכניות אוטומטיות לחימום מזון מסוגים שונים. זמן העמידה עבור כל אחת מהתוכניות הוא כ- 2 דקות.

– מאפים Bakes

– עוף ברוטב Chicken in sauce

– ארוחות מוכנות Plated meals

– פילה דגים Fish fillet in sauce

– מרק Soup

– בשר ברוטב Meat in sauce

– חזיר Stew

– ירקות Vegetables

## הפעלה – תוכניות אוטומטיות

---

- הפסיקו את התוכנית לפני סיומה אם רעשי הפצפוף נשמעים לעיתים נדירות. פעלו בהתאם להנחיות שעל האריזה..

 סכנת שריפה ממגע בשקית חמה.  
השקית חמה מאד.  
היזהרו כאשר אתם מוציאים אותה.

# מתכונים לתוכניות אוטומטיות

## גזר ברוטב תבלין שרוויל מוקרם (2 מנות)

זמן הבישול הנדרש: 25-35 דקות

### רכיבים

- 350 ג' גזר, נקי
- 5 ג' חמאה
- 50 מ"ל ציר ירקות (משקית)
- 75 מ"ל שמנת חמוצה
- 1 כף יין לבן
- מלח ופלפל
- 1 קורט סוכר
- 1 כפית חרדל
- $1/2$  כפית שרוויל, טרי, קצוץ או
- 1 כף, שרוויל יבש טחון
- כ- 1 כף קורנפלור

### שיטה

חתכו את הגזר למוטות או לפרוסות (בעובי של כ- 3-4 מ"מ). ערבבו את שאר המרכיבים ושפכו אותם על הגזר שבתוך הכלי. כסו ובשלו. בחשו כאשר נשמע הצליל הקולי.

הגדרה: ירקות  Auto Vegetables  
משקל: 525 ג'  
מפלט גובה: צלחת מסתובבת

להלן מספר הצעות למתכונים לתוכניות האוטומטיות מקטגוריית הבישול "  Auto Cooking". את אלה תוכלו להתאים לדרישותיכם.

אם תחרגו מהנחיות המשקל לתוכנית הרלוונטית, המזון לא יתבשל כראוי. חשוב לפעול בהתאם להנחיות המשקל של התוכנית הרלוונטית.

## ירקות

### שיטה

הניחו את הירקות השטופים והמוכנים בכלי. הוסיפו 3-4 כפות מים, תלוי בטריות ורמת הלחות, ומעט מלח או תבלין אחר. הזינו את המשקל כולל המים, הניחו את כלי הבישול המכוסה על הצלחת המסתובבת ובשלו. במחצית זמן הבישול, יישמע צליל קולי שיבקש מכם להפוך את המזון או לבחוש אותו.

בעת בישול ירקות ברוטב, המשקל שהוזן חייב לכלול את הרוטב. אל תחרגו מהנחיות המשקל המרביות.

# מתכונים לתוכניות אוטומטיות

## תפוחי אדמה מוזהבים מקורזלים (3 מנות)

זמן הבישול הנדרש: 25-35 דקות

### מרכיבים

500 ג' תפוחי אדמה קלופים  
1 בצל, חתוך לקוביות דקות  
10 ג' חמאה  
1-2 כפות אבקת קארי  
250 מ"ל ציר ירקות (מיידי)  
50 מ"ל שמנת סמיכה  
125 ג' אפונה (קפואה)  
מלח ופלפל

### שיטה

חתכו את תפוחי האדמה לקוביות גדולות (כ- 3x3 ס"מ) או השתמשו בתפוחי אדמה קטנים. ערבבו יחד את כל המרכיבים בכלי גדול מתאים. כסו ובשלו. בחשו כאשר נשמע הצליל הקולי, ולאחר מכן, המשיכו את הבישול.

הגדרה: תפוחי אדמה  Potatoes  
משקל: 800 ג'  
מפלט גובה: צלחת מסתובבת

## תפוחי אדמה

השתמשו בתוכנית זו לבישול תפוחי אדמה קלופים, מבושלים להכנת מרק צח.

### שיטה

הזינו את המשקל של תפוחי האדמה ונוזל הבישול.

לתפוחי אדמה קלופים, הניחו את תפוחי האדמה הרטובים בכלי בישול. תבלו במעט מלח, כסו ובשלו.

בעת בישול תפוחי אדמה יש להוסיף כ- 1 כף מים לכל תפוח אדמה. אם אתם מבשלים את תפוחי האדמה בקליפתם, לפני הבישול, נקבו את הקליפות מספר פעמים בעזרת מזלג או שיפוד, ולאחר מכן, כסו את הכלי ובשלו.

## אורז

השתמשו בתוכנית זו לבישול אורז בתנור המיקרוגל.

## דג בקרי (4 מנות)

זמן הבישול הנדרש: 35-45 דקות

## שיטה

הזינו את המשקל של האורז היבש. הוסיפו מים רותחים לאורז היבש ביחס של חלק אחד אורז ל- 2 חלקים מים. כסו ובשלו את האורז.

## מרכיבים

300 גי נתחי אננס  
1 פלפל אדום  
1 בננה קטנה  
500 ג' פילה דג רוטברש או רוזפיש  
3 כפות מיץ לימון  
30 ג' חמאה  
100 מ"ל יין לבן  
100 מ"ל מיץ אננס  
מלח, סוכר ואבקת צ'ילי  
2 כפות קורנפלור

## שיטה

חתכו את הדג לקוביות והניחו בכלי מתאים. טפטפו מעל מיץ לימון. חתכו את הפלפלים לרבעים, הסירו את הגרעינים והשדרית וחתכו לרצועות צרות. קלפו ופרסו את הבננה. הוסיפו לדג את חתיכות הפלפל והאננס וערבבו היטב. הוסיפו את החמאה. ערבבו יחד את היין, המיץ, התבלינים והקורנפלור ושופכים מעל הדגים. ערבבו הכל היטב, ולאחר מכן, כסו ובשלו.

הגדרה: פילה דג ברוטב

Fish fillet in sauce

משקל: 1200 ג'

מפלט גובה: צלחת מסתובבת

# מתכונים לתוכניות אוטומטיות

## חזה עוף בחרדל (4 מנות)

זמן הבישול הנדרש: 30 דקות

### מרכיבים

250 מ"ל שמנת צמחית  
1 שן שום, כתושה  
4 כפות חרדל מתוק  
 $1\frac{1}{2}$  כפית מלח  
1 כפית מרווה  
4 פילה חזה עוף (200 ג' כל אחד),  
מוכנים לבישול

### אביזרים

כלי בישול הבטוח לשימוש בתנור  
מיקרוגל

### שיטה

להכנת הרוטב, ערבבו יחד את השמנת,  
השום, החרדל, המלח והמרווה.

הניחו את פילה חזה העוף בכלי עמיד  
לתנור ומרח מעל את הרוטב. כסו  
והתחל את התוכנית.

הופכו את פילה חזה העוף וטפחו אותם  
ברוטב כאשר הודעת הפכו Turn  
מופיעה בצג.

כסו והמשיכו את הבישול.

הגדרה: עוף ברוטב

Chicken in sauce 

משקל: 1100 ג'

מפלס גובה: צלחת מסתובבת

### עצה

כחלופה, נסה להשתמש בגרגירי חרדל  
גסים.

## מינסטרונה (4 מנות)

זמן הבישול הנדרש: 30 דקות

### מרכיבים

50 'פסטרמה מעושנת

1 בצל

150 ג' סלרי

2 עגבניות

150 ג' גזר

100 ג' שעועית ירוקה קפואה

100 ג' אפונה קפואה

50 ג' פסטה (צדפות קטנות)

1 כף עשבי תיבול איטלקיים מעורבים,

קפואים

100 מ"ל ציר ירקות

100 ג' פרמזן, חתיכה שלמה

### אביזרים

כלי מזכוכית עם מכסה, עמיד בתנור  
מיקרוגל

### שיטה

לושו יחד את הפסטרמה, הבצל, קוביות  
הסלרי והעגבניות. חתכו את הגזר  
לפרוסות. הכניסו את כל אלה לכלי  
המזכוכית.

הוסיפו את השעועית, האפונה, הפסטה  
ועשבי התיבול יחד עם הציר וערבבו.  
כסו והתחילו את התוכנית.

בחשו את המרק מדי פעם, כסו  
והמשיכו לבשל.

גרדו את הפרמזן ופזרו אותה מעל  
המרק.

הגדרה: מרק Soup  משקל: 1000 ג'

מפּלס גובה: צלחת מסתובבת

## נזיד כרוב לבן (4 מנות)

זמן הבישול הנדרש: 45 דקות

### מרכיבים

- 200 ג' בשר בקר טחון
- 1 כפית מלח
- 1 כפית פפריקה מתוקה
- פלפל
- 1 בצל
- 250 ג' תפוחי אדמה
- 100 ג' כרישה
- 250 ג' כרוב לבן
- 250 ג' סלק
- 250 מ"ל ציר בקר
- 11 כפית מלח
- 2 כפות חומץ יין אדום
- 150 מ"ל שמנת צמחית
- 1 כף פטרוזיליה קצוצה

### אביזרים

קערה בטוחה לשימוש במיקרוגל

### שיטה

לושו יחד את האגס, הפפריקה, המלח והפלפל. יוצרים לכדורי בשר טחון קטנים ומכניסים לקערה.

חתכו לקוביות את הבצל ותפוחי האדמה. חתכו את הכרישה לטבעות. גרסו את הכרוב הלבן. גרדו את הסלק. הניחו את הירקות על גבי כדורי הבשר. הוסיפו את ציר הבקר והמלח. כסו ובשלו על פי התוכנית.

### עצה

במקום פסטה, תוכלו גם להשתמש ב-150 ג' תפוחי אדמה חתוכים לקוביות.



# מתכונים לתוכניות אוטומטיות

## כדורי בשר (4 מנות)

זמן הבישול הנדרש: 30 דקות

### לכדורי הבשר

40 ג' פירורי לחם

110 מ"ל מים

1 בצל, חתוך לקוביות דקות

250 ג' בשר כבש טחון

250 ג' בשר בקר טחון

1 ביצה בינונית

1 כפית מלח

פלפל

### לרוטב

40 ג' מחמאה מרוככת

40 ג' קמח לבן רגיל

500 מ"ל ציר בשר קר

2 כפות שמנת צמחית

1 כף צלפים

1 כפית מיץ לימון

### אביזרים

כלי הבטוח לשימוש בתנור מיקרוגל

### שיטה

ערבבו יחד את המים ופירורי הלחם ומשאירים להשרייה.

הוסיפו את הבשר הטחון והבצל לפירורי הלחם. הוסיפו את הביצה, המלח והפלפל, ולושו לבצק בשר. עצבו לשמונה קציצות והכניסו לכלי חסין לתנור.

ערבבו יחד את המחמאה והקמח. חלקו את התערובת למנות קטנות והניחו לצד

ערבבו פנימה את השמנת הצמחית והפטרוזיליה. תבלו בחומץ היין האדום לפי הטעם.

הגדרה: נזיד Stew 

משקל: 1600 גרם

מפלט גובה: צלחת מסתובבת

## רפרפת פירות יער (4 מנות)

זמן הבישול הנדרש: 15-20 דקות

### מרכיבים:

400 ג' פירות יער מעורבים  
(למשל תותים, פטל), טריים או קפואים  
סירופ תות 50 מ"ל  
1-2 כפות קורנפלור  
20 מ"ל קרם דה-קסיס

### שיטה

הוסיפו 100 מ"ל מים ואת סירופ התות  
לפירות היער שבקערה.

ערבבו יחד את הקורנפלור עם 2 כפות  
מים והקרם דה-קסיס. הוסיפו לפירות  
היער ובשלו לפי התוכנית.

הגדרה: רפרפת פירות

 Fruit compote

משקל: 500 ג'

מפּלס גובה: צלחת מסתובבת

### עצה

הגישו עם גלידת וניל או רפרפת.

הקציצות. הוסיפו את ציר הבשר. כסו  
ובשלו על פי התוכנית.

כשנשמע הצליל הקולי, בחשו בזהירות  
את הרוטב עד לקבלת תערובת חלקה.  
תבלו בשמנת הצמחית, הצלפים  
והלימון, והמשיכו את הבישול.

הגדרה: בשר ברוטב

 Meat in sauce

משקל: 1400 ג'

מפּלס גובה: צלחת מסתובבת

## פילה דג

תבלו את פילה הדג המוכן לבישול לפי  
הטעם, הכניסו לכלי בטוח לתנור  
מיקרוגל, עמיד לתנור, כסו ביריעה  
עמידה לחום או עם מכסה לתנור  
מיקרוגל, הכניסו את המשקל ובשלו.

## חימום מחדש

⚠ סכנת פגיעה הנגרמת מהרתחת יתר.

בעת חימום מזון ובמיוחד נוזלים באמצעות גלי מיקרו, הנוזל עשוי להגיע לנקודת הרתיחה למרות שלא נוצרות בועות הרתחה טיפוסיות, והוא לא ירתח באופן אחיד בתוך כלי הבישול. השהיית רתיחה זאת עלולה לגרום לכך שהנוזל ירתח יתר על המידה, יגלוש או יגרום להתפרצות קיטור. יש להיזהר בעת הוצאת הכלי מהתנור, מכיוון שהנוזל החם עלול לגרום לכוויות רציניות. בנסיבות מסוימות, הלחץ יכול להיות כה חזק שדלת התנור עלולה להיפתח מעצמה. בחשו את הנוזל לפני החימום מחדש או הבישול.

לאחר החימום, המתינו 20 שניות לפחות לפני הוצאת כלי הבישול מתוך תנור המיקרוגל. בנוסף, בעת החימום תוכלו להכניס מוט זכוכית או פריט דומה, אם זמין, לתוך הכלי.

ביצים עלולות להתפוצץ. לעלום אל תחממו מחדש ביצים קשות בתנור מיקרוגל, אפילו כשהן ללא הקליפה

למזון שהוצא מהמקרר נדרש זמן חימום ארוך יותר מאשר למזון בטמפרטורת החדר. הזמן הנדרש לחימום תלוי בסוג המזון, בכמות ובטמפרטורת המזון לפני תחילת החימום.

וודאו תמיד שהמזון יתחמם כנדרש ובצורה אחידה.

לחימום של מזון בגלי מיקרו, בחרו את ההספקים הבאים:

משקאות..... 900 W

מזון..... 600W

מזון לתינוקות וילדים..... 450 W

⚠ סכנת פגיעה הנגרמת ממזון חם.

אסור שמזון לתינוקות וילדים יהיה חם מדי.

חממו מזון לתינוקות וילדים במשך  $\frac{1}{2}$  עד 1 דקה בהספק של 450W. לאחר חימום מחדש של מזון.

### עצות לחימום מחדש

השתמשו תמיד במכסה או בכיסוי בעת חימום מזון פרט למצב בו נדרש סיום בישול יבש כמו למשל, עוף/בשר המצופה בפרורי לחם.

⚠ סכנת פגיעה מעליית לחץ במיכלים סגורים או בקבוקים. לחץ עלול להיווצר בעת חימום חוזר במיכלים או בקבוקים אטומים, ולגרום להם להתפוצץ. לעולם אל תחממו או תבשלו מזון או נוזלים במיכלים או בקבוקים אטומים, כמו למשל בקבוקי האכלה לתינוקות. פתחו את המיכלים לפני החימום. במקרה של בקבוקי האכלה לתינוקות, הסירו את המכסה המתברג ואת הפטמה.

## חימום מחדש

במקרה של ספק האם הושגה טמפרטורת החימום הנדרשת, הוסיפו מעט זמן חימום.

בחשו או הפכו את המזון מעת לעת במהלך הבישול. בחשו את המזון מבחוץ לכיוון האמצע, מכיוון שמזון מתחמם מהר יותר בשוליים החיצוניים

### אחרי החימום

היזהרו בעת הוצאת הכלים מהתנור. הם עלולים להיות חמים.

מכיוון שבדרך כלל כלי הבישול עצמו לא מתחמם מגלי המיקרו (מלבד כלי חרס), מעבר חום מהמזון לכלי הבישול עשוי להיות משמעותי, מה שיגרום לכלי עצמו להתחמם.

לאחר סיום תהליך החימום מחדש, אפשרו למזון לעמוד מספר דקות בטמפרטורת החדר, כדי שהחום יתפזר באופן אחיד בתוך המזון.

 סכנת כוויות כתוצאה ממזון חם. המזון נשאר חם ביותר לאחר חימום מחדש.

לאחר החימום מחדש של המזון, בעיקר מזון לתינוקות, בחשו או נערו את המזון, ובדקו היטב את הטמפרטורה שלו לפני שתגישו אותו לתינוק. בצעו בדיקה נוספת לאחר שהמזון נשאר לעמוד.

מקומות כדי לאפשר לאדים להשתחרר ולמנוע מהמזון להתבקע.

 סכנת פציעה כתוצאה מבישול ביצים עם הקליפה שלהן. ביצים המחוממות בקליפות שלהן עלולות להתבקע, גם לאחר שהוצאו מתא התנור. ניתן לבשל ביצים בקליפות שלהן רק במכשיר מיוחד המיועד להרתחת ביצים בתנורי מיקרוגל.

 סכנת כוויות כתוצאה מבישול ביצים ללא הקליפה. אם אתם מבשלים בתנור מיקרוגל ביצים ללא הקליפה שלהן, החלמונים עלולים להתפוצץ כתוצאה מהלחץ הנוצר בתוכם. ניתן לבשל בתנור מיקרוגל ביצים ללא הקליפה שלהן אך ורק אם קרום החלמון נוקב מספר פעמים קודם לכן.

## אחרי החימום

היזהרו בעת הוצאת הכלים מהתנור. הם עלולים להיות חמים.

היות ובדרך כלל גלי המיקרו לא מחממים את כלי הבישול עצמו (מלבד כלי חרס), העברת החום מהמזון לכלי הבישול עשויה להיות משמעותית, מה שהופך את הכלי עצמו לחם.

בסיום הבישול, אפשרו למזון לעמוד מספר דקות בטמפרטורת החדר. בכך תאפשרו לחום להתפזר באופן אחיד בתוך המזון.

הכניסו לתנור את המזון בכלי מתאים לבישול בגלי מיקרו עם כסוי.

בעת הבישול, יהיה זה רעיון טוב לבחור להתחלת הבישול בדרגת הספק של 900W ולאחר שהמזון התחמם, להנמיך את ההספק ל-450W להמשך בישול עדין.

לבישול מזון כמו למשל, **אורז** או **פודינג מסולת**, בחרו תחילה בדרגת הספק של 900W ולאחר מכן הפחיתו את העוצמה ל-150W לשמירת סף הרתיחה.

## עצות לבישול

זמני הבישול של ירקות תלויים במרקם. ירקות טריים מכילים מים ולכן זמן הבישול מהר יותר. מומלץ להוסיף מעט מים לירקות משומרים. מומלץ לערבב לפחות פעם אחת במשך תהליך הבישול.

חימום מזון שהוצא ישירות מהמקרר אורך יותר זמן מאשר מזון שנשמר בטמפרטורת החדר.

בחשו או סובבו את המזון מעת לעת בעת הבישול כדי לאפשר למזון להתבשל בצורה אחידה.

 סיכון בריאותי מזמן בישול קצר מדי. חשוב מאד להבטיח שמוצרי מזון המתקלקלים בקלות, כמו בשר ודגים, יתבשלו כראוי. וודאו שזמן הבישול של סוגי מזון אלה, יהיה מספיק ארוך.

**מוצרי מזון עם עור עבה או קליפה**, כמו עגבניות, נקניקיות, חצילים, תפוחי אדמה עם קליפה וכו', יש לדקור במספר

בשר, עופות ודגים אין צורך להפשיר לחלוטין לפני הבישול. הפשירו את המזון עד שפני השטח יתחילו להפשיר כדי לאפשר לפזר עליהם עשבי תיבול ותבלינים.

## הפשרה ובישול

תוכלו להפשיר מזון מהקפאה עמוקה ומיד לאחר מכן לחמם או לבשל אותו.

יש להתחיל בהספק של 900W, ולאחר מכן, להוריד את העוצמה ל-450W.

הוציאו את המזון מהאריזה והניחו אותו בכלי מתאים לתנור מיקרוגל. בתהליך הבישול או החימום כסו את הכלי. חריג: בשר קצוץ יש לבשל ללא כיסוי.

מרקים, תבשילי קדרה וירקות יש לערבב מספר פעמים בעת תהליך הבישול. במחצית זמן הבישול המתוכנן, הפרידו בזהירות את נתחי הבשר והפכו אותם. גם דגים יש להפוך במחצית הזמן שנקצב.

לאחר הפשרה וחימום מחדש או בישול, אפשרו למזון לעמוד בטמפרטורת החדר למשך מספר דקות כדי לאפשר לחום להתפזר באופן אחיד בכל המזון.

 סיכון בריאותי מהקפאה חוזרת. מזון מופשר או מופשר בחלקו מאבד את הערכים התזונתיים בעת הקפאה מחדש ועלול להתקלקל. אל תקפיאו מזון לאחר שהפשיר. צרכו אותו במהירות האפשרית. ניתן להקפיא מחדש מזון שהופשר רק לאחר שבושל.

בחרו בדרגות הספק גלי המיקרו שלהלן כדי להפשיר מזון:

- 80W להפשרת מזון מאד עדין כמו למשל, שמנת, חמאה, עוגות וגבינה.
- 150W להפשרת שאר מוצרי המזון.

הוציאו את המזון הקפוא מהאריזה והכניסו אותו למכשיר בכלי מתאים. את המזון הקפוא מפשירים במיקרוגל ללא כיסוי. לאחר מחצית זמן ההפשרה, הפכו, סובבו או הפרידו את המזון.

להפשרה של בשר קפוא, יש להניח את הבשר ללא אריזה בכלי זכוכית או חרסין, על צלחת הפוכה, כדי לאפשר לנוזלים שבבשר לצאת ולהיאסף. הפכו את הבשר במחצית זמן ההפשרה.

 סכנה מהרעלת סלמונלה. חשוב ביותר לשמור על כללי היגיינת מזון בעת הפשרת עופות. אין להשתמש בנוזלים מהעופות המופשרים. שפכו אותם מיד, ושטפו את המגש, הכיור ואת ידיכם.

## דוגמאות לשימוש:

מזון	כמות	הספק גלי מיקרו (W)	זמן (בדקות)	הערות
המסת חמאה ומרגרינה	100 גר'	450	1:00-1:10	אל תכסו.
המסת שוקולד	100 גר'	450	3:00-3:30	אל תכסו, ערבבו במחצית זמן הבישול.
המסת ג'לטין	1 אריזה+5 כפות מים	450	0:10-0:30	אל תכסו, ערבבו במחצית זמן הבישול.
הכנת ציפוי פלן / ג'לי	1 אריזה+ 250 מ"ל מים	450	4-5	אל תכסו, ערבבו במחצית זמן הבישול.
התפחת בצק	קמח העשוי מ- 100 גר' קמח	80	3-5	כסו ובדקו.
מרשמלו מצופה שוקולד	20 גר'	600	00:10-0:20	הניחו על צלחת ואל תכסו.
רוטב לירקות	125 מ"ל	150	1-2	חממו ללא כיסוי בחום עדין.
מיץ לימון מהול	150 גר'	150	1-2	הניחו על צלחת ואל תכסו.
ריכוך גלידה	500 גר'	501	1-3	הניחו מיכל פתוח של גלידה בתנור.
קילוף עגבניות	3 עגבניות	450	6-7	חתכו חתך בצורת צלב בחלק העליון של העגבנייה, כסו וחממו עם מעט מים. הקליפה תתקלף בקלות. זהירות, העגבניות עלולות להיות חמות ביותר.
ריבת תות שדה	300 גר' תות + 300 גר' סוכר	900	7-9	ערבבו את הפירות והסוכר בכלי עמוק, כסו ובשלו.

הנתונים שבטבלה מיועדים למידע בלבד.

# ניקוי ותחזוקה

קעת תוכלו לנגב את המשטחים הפנימיים בעזרת מטלית רכה ותמיסת מים פושרים ונוזל עדין לשטיפת כלים.

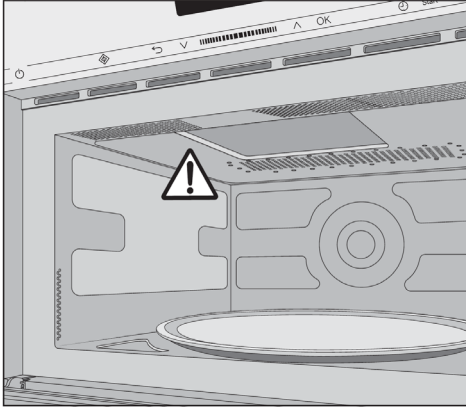

אל תסירו את כיסוי פתח יציאת גלי המיקרו שבתוך התנור.

אל תאפשרו למים או לחלקיקי מזון קטנים לחדור לפתחי האוורור של המכשיר.

סחטו היטב את מטלית הניקוי לפני שתנגבו באמצעותה את החלל הפנימי בתנור כדי למנוע מלחות לחדור לפתחים.

אל תשתמשו בתכשירי קרצוף העלולים לשרוט את משטחי התנור.

כדי לנטרל ריחות בתנור, מומלץ להניח בתוך התנור כוס מים עם מעט לימון ולהרתיח במשך מספר דקות.

נתקו את תנור המיקרוגל מרשת החשמל לפני תחילת פעולות הניקוי.

לעולם אל תשתמשו במכשיר ניקוי באדים כדי לנקות את התנור. אדים ממכשיר הניקוי עלולים לחדור לרכיבים החשמליים ולגרום לקצרים חשמליים.

## ניקוי החלל הפנימי בתנור והדלת

⚠ סכנת כוויות ממגע בתא התנור החם.

תא התנור עשוי להיות חם מכדי לנקות אותו מיד לאחר השימוש. נקו את תא התנור לאחר שהתקרר.

⚠ סכנת שריפה מהצטברות לכלוך רב.

לכלוך רב עלול בנסיבות מסוימות לגרום נזק לתנור ואף עלול להיות מסוכן בגלל סכנת התלקחות אש. אל תמתינו זמן רב מדי עד הניקוי כדי למנוע קשיים בניקוי ונזק בלתי הפיך למשטחי התנור.

את החלל הפנימי של התנור ואת הדלת נקו בעזרת מטלית רכה הטבולה בתמיסת מים פושרים ונוזל ניקוי עדין. ייבשו במטלית רכה.

להסרת לכלוך עיקש, חממו כלי עם מים במשך כ- 2-3 דקות ללא כיסוי עד שהמים ירתחו. האדים יצטברו בדפנות וירככו את הלכלוך.



## ניקוי ותחזוקה

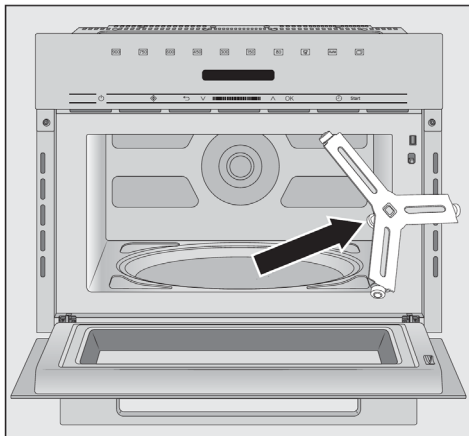

- שמרו תמיד נקייה את טבעת ההנעה שמתחת לצלחת כמו גם את רצפת התנור כדי לאפשר לצלחת להסתובב בצורה חלקה.
- נקו את המשטחים שבין הצלחת המסתובבת וציר ההנעה.

אל תנסו לסובב את ציר ההנעה מכיוון שאתם עלולים לגרום נזק למנוע המסובב את הצלחת.

### חזית התנור

אל תאפשרו למים או לחפץ כלשהו לחדור לתוך פתחי האוורור של מסגרת הדלת.

לכלוך הנשאר זמן ממושך מדי עלול להפוך לבלתי אפשרי להסרה ועלול לגרום לשינוי גוון המשטחים או נזק בלתי הפיך.

הסירו מייד את כל שאריות הלכלוך מחזית התנור.

**⚠ סיכון בריאותי הנגרם מתנור מיקרוגל פגום.**

אם תבחינו בנזק כלשהו לדלת, אין להשתמש בתנור עד שהתקלה תתוקן בידי טכנאי מורשה ומיומן מטעם נותן השרות לאלקטרה. הפעלת תנור פגום עלולה לגרום לדליפת גלי מיקרו ולחשוף את המשתמש לסיכונים.

יש לשמור על דלת נקייה בכל עת ולבדוק במרווחי זמן קבועים האם נראים סימני נזק. אל תשתמשו במיקרוגל אם:

- דלת התנור מפותלת.
- צירי הדלת רופפים.
- חורים או סדקים נראים במעטפת, בדלת או בדפנות הפנימיות של התנור.

### לניקוי החלל הפנימי בתנור:



- הוציאו את הצלחת המסתובבת ושטפו אותה במדיח כלים או ידנית.

נקו את חזית התנור בספוג רך ונקי ותמיסת מים חמים ונוזל ניקוי עדין. לאחר הניקוי, נגבו בעזרת מטלית רכה ויבשה. תוכלו גם להשתמש במטלית מיקרו-פייבר נקייה ולחה ללא חומר ניקוי.

כל המשטחים רגישים לשריטות. שריטות על משטחי זכוכית עלולות לגרום להתנפצותה. מגע עם חומרי ניקוי שאינם מתאימים עלול לגרום נזק או שינוי גוון המשטחים חיצוניים. הקפידו על הוראות הניקוי.

### למניעת נזק למשטחים החיצוניים, אל תשתמשו:

- בתכשירי ניקוי המכילים סודה, חומצה או כלור,
- בתכשירי ניקוי המכילים חומרים להסרת אבנית,
- בתכשירי ניקוי להברקה וליטוש כמו למשל: אבקת קרצוף ומשחות להברקה,
- בתכשירי ניקוי המבוססים על חומרים ממיסים,
- בתכשירי ניקוי לפלדת אל-חלד,
- בחומר הדחה,
- בתרסיס ניקוי לתנור,
- בתכשירי ניקוי לזכוכית,
- בכריות קרצוף או ברזלית כמו למשל: כריות קרצוף לסירים
- במגרדות קרצוף חדות ממתכת.

## מדריך לאיתור תקלות

בעזרת המדריך שלהלן, ניתן לתקן בקלות בעיות קלות ללא צורך לפנות למוקד השרות. המדריך שלהלן יסייע לכם למצוא את הסיבה לבעיה ולפתור אותה. אם לאחר שבצעתם את הבדיקות שלהלן, הבעיה עדיין לא נפתרה, אנא התקשרו למוקד השרות (עיינו בכריכה האחורית של החוברת).

הגורם האפשרי והפתרון	הבעיה
<p>בדקו האם:</p> <ul style="list-style-type: none"> <li>■ דלת התנור סגורה היטב.</li> <li>■ מופעלת מערכת הנעילה (עיינו בסעיף "נעילת המערכת" בפרק "הפעלה").</li> <li>■ שאילתת האם מזון בתנור? Food in oven? מופיעה בצג. זמן ממושך הדלת לא נפתחה (כ- 20 דקות) (עיינו בסעיף האם מזון בתנור? Food in oven? בפרק "הפעלה").</li> <li>■ התקע מוכנס היטב לשקע בקיר המוזן כראוי.</li> <li>■ הנת"ך של קו החשמל המזין את תנור המיקרוגל "ירד". נתקו את התנור מרשת החשמל ובדקו האם הוא הגורם לכך. אם הגורם לכך היא תקלה בתנור המיקרוגל, פנו למוקד השרות (עיינו בכריכה האחורית של החוברת).</li> </ul>	<p><b>לא מתחילה תוכנית הבישול.</b></p>
<p>זאת אינה תקלה. מאורר הקירור ממשיך להסתובב מעט לאחר שהתנור כבה כדי לפזר לחות מהתנור וכדי למנוע מהלחות להצטבר בלוח הבקרה או ביחידות הריהוט שמסביב. המאורר כבה באופן אוטומטי.</p>	<p><b>יתכן ויישמע רעש לאחר סיום תוכנית בישול</b></p>
<p>תצוגת השעון כבויה.</p> <ul style="list-style-type: none"> <li>■ הפעילו את התנור בלחיצה על מקש ההפעלה/כיבוי ☺.</li> </ul>	<p><b>צג התנור לא מואר.</b></p>
<p>ייתכן שהאזור שמתחת לצלחת המסתובבת מלוכלך</p> <ul style="list-style-type: none"> <li>■ בדקו האם קיים לכלוך בין הצלחת המסתובבת ורצפת התנור.</li> <li>■ בדקו האם המשטח שבין הצלחת המסתובבת וטבעת ההנעה נקי.</li> <li>■ נקו את האזור שמתחת לצלחת המסתובבת.</li> </ul>	<p><b>הצלחת המסתובבת לא מסתובבת בחופשיות.</b></p>

## מדריך לאיתור תקלות

הגורם האפשרי והפתרון	הבעיה
<p>זמן הבישול או דרגת ההספק שהוגדרו אינם מספיקים לבישול או הפשרת המזון.</p> <p>■ בדקו האם נבחרה דרגת ההספק המתאימה לזמן הבישול שהוגדר.</p> <p>קחו בחשבון שכלל שדרגת הספק נמוכה יותר, זמן הבישול יהיה ארוך יותר.</p> <p>■ בדקו האם תוכנית הבישול הופסקה ולא הופעלה מחדש.</p>	<p><b>בסיום תוכנית בישול המזון לא מופשר כראוי, אינו מספיק חם, או מבושל היטב.</b></p>
<p>נורת התאורה פגומה.</p> <p>תוכלו להשתמש כרגיל בתנור המיקרוגל, אך ללא התאורה הפנימית.</p> <p>■ להחלפת הנורה, אנא פנו למוקד השרות (עיינו בכריכה האחורית של החוברת).</p>	<p><b>פעולת גלי המיקרו תקינה אך התאורה הפנימית לא מאירה.</b></p>
<p>המזון מכוסה ברדיד אלומיניום.</p> <p>■ הסירו את רדיד האלומיניום.</p>	<p><b>רעשים מוזרים נשמעים כשתנור המיקרוגל בשימוש</b></p>
<p>נוצרו ניצוצות בגלל שימוש בכלים עם גימור מתכתי או חלקי מתכת.</p> <p>■ עיינו במידע שבפרק: "כלים המתאימים לשימוש בגלי מיקרו".</p>	
<p>יש לכוון את השעון שהתאפס כתוצאה מהפסקה חשמל ממושכת.</p> <p>■ במקרה של הפסקת חשמל, יש לכוון מחדש את תצוגת השעון.</p> <p>■ כווננו מחדש את השעון.</p>	<p><b>כאשר השעה המופיעה בצג לא מדויקת.</b></p>
<p>בתנור המיקרוגל, המזון מתחיל להתחמם מהשוליים החיצוניים, החלק הפנימי של המזון נסמך על הולכת החום האיטית יותר.</p> <p>כאשר מחממים מזון בדרגת הספק גבוהה, עלול להיווצר מצב שהמזון יהיה חם במעטפת החיצונית ויישאר קר מבפנים. בזמן ההשהיה המזון מתחמם מבפנים ומתקרר מבחוץ.</p> <p>■ מסיבה זאת, בעת חימום מזון מגוון, כמו למשל, ארוחות מוכנות, יש לבחור בעוצמת גלי מיקרו נמוכה יותר ולקצוב זמן בישול ארוך יותר.</p>	<p><b>כאשר המזון מתקרר במהירות.</b></p>

## מדריך לאיתור תקלות

הגורם האפשרי והפתרון	הבעיה
כפי הנראה שהאורור אינו מספיק. ■ בדקו האם פתחי כניסת ויציאת האוויר חסומים. הסירו חסימה כלשהי.	התנור מכבה עצמו בעת תוכנית בישול, חימום מחדש או הפשרה.
התנור כבה באופן אוטומטי במקרה של התחממות יתר. ■ ניתן להמשיך את פעולת הבישול לאחר שהתנור התקרר.	
התנור שוב כיבה את עצמו. ■ פנו למוקד השרות (עיינו בכריכה האחורית של החוברת).	

## שירות לאחר המכירה

---

במקרה של תקלה שאין באפשרותכם  
לאתר ולפתור, אנא התקשרו למוקד  
השירות (עיינו בכריכה האחורית של  
החוברת).

בעת הזמנת השרות, אנא מסרו את דגם  
התנור שברשותכם ואת המספר  
הסידורי.

# תנאי אחריות

מכונת כביסה / מדיח כלים / מייבש כביסה / קולט אדים / כיריים / תנור בישול ואפייה (למעט תנור משולב מיקרוגל) / מקרר / מקפיא ביתי

צבע	דגם	סוג המוצר
<input type="text"/>	<input type="text"/>	<input type="text"/>
מקום רכישה	תאריך רכישה	מס' סידורי
<input type="text"/>	<input type="text"/>	<input type="text"/>
תאריך ייצור	כתובת הלקוח	שם הלקוח
<input type="text"/>	<input type="text"/>	<input type="text"/>

אלקטרה מוצרי צריכה (1951) בע"מ להלן: "אלקטרה" (מרחוב יוסף ספיר 1; ראשון לציון, מספר חברה 52-003997-5 אחראית לתקינות המוצר שפרטיו רשומים בתעודה זאת, למשך תקופת הזמן ובכפוף לתנאים כדלקמן:

1. אלקטרה נותנת בזאת אחריות למוצר לתקופה של שנה מיום האספקה.
2. אלקטרה מתחייבת לתקן, ללא תמורה, כל קלקול שהתגלה במוצר במהלך תקופת האחריות, ולהחליף, אם יהיה בכך צורך לפי שיקול דעתה של אלקטרה, כל חלק שיידרש או את המוצר עצמו, ללא תמורה.
3. על אף האמור בסעיף 2 לעיל, תהיה זכאית אלקטרה לתשלום בגין תיקון המוצר, הובלתו או החלפתו, במידה שהקלקול נגרם כתוצאה מאחת הסיבות הבאות:
  - 3.1. כוח עליון שהתרחש לאחר מועד מסירת המוצר ללקוח;
  - 3.2. דזון או רשלנות של הלקוח, לרבות שימוש במוצר בניגוד להוראות השימוש;
  - 3.3. תיקון שנעשה במוצר בידי מי שלא הורשה/הוסמך לכך מטעם אלקטרה;
  - 3.4. ההתקנה בוצעה שלא לפי הוראות היצרן.
4. בנוסף, אלקטרה תהא פטורה מקיום האמור בסעיף 2 לעיל, אם תוכיח, כי מקור הקלקול בנזק מכון שגרם הלקוח. תיקון קלקול המוצר במסגרת האחריות בתקופת האחריות חזיר את המוצר למצב בו היה אלמלא הקלקול. היה התיקון כרוך בהחלפת חלקים, יהיו החלקים המוחלפים מקוריים וחדשים.
5. אלקטרה מתחייבת לתקן את המוצר לא יאוחר מתום שבוע ימים מהיום בו נקראה לעשות כן. על אף האמור, אם הקלקול מונע את השימוש העיקרי לשמו מיועד המוצר - יבוצע התיקון ותוך התקופות האמורות להלן, שתחילת מניין מיום שנקראה אלקטרה לבצע התיקון:
  - 5.1. מקרר/מקפיא תוך 1 יום;
  - 5.2. כיריים לבישול בגז או בחשמל תוך 2 ימים;
  - 5.3. מכונת כביסה, מדיח כלים, תנור בישול ואפייה, מייבש כביסה תוך 3 ימים.
 בכל מקרה, שבתות וחגים לא יכללו במניין התקופות.
6. לאחר תום תקופת האחריות, הלקוח יוכל לרכוש מאלקטרה חלקי חילוף למוצר למשך 6 שנים נוספות, למעט לגבי קולטי אדים, אשר לגביהם יוכל הלקוח לרכוש חלקי חילוף למוצר למשך שנה אחת נוספת בלבד.
7. אלקטרה תמסור ללקוח, לאחר ביצוע תיקון בתקופת האחריות, אישור בכתב בדבר מהות התיקון וחלקים שהוחלפו.
8. אלקטרה, או מי מטעמה, תתאם עם הלקוח מועדים לתיקון בתקופת האחריות.
9. אחריותה של אלקטרה תהיה רק בהתאם למפורט בתעודת אחריותו ובכפוף לכל דין. למען הסר ספק, אלקטרה אינה מתחייבת לתת במסגרת תעודת האחריות הדרכות ו/או הסברים לגבי השימוש במוצר והפעלתו.
10. אלקטרה רשאית לבצע את התחייבותיה בעצמה או באמצעות אחרים, לפי שיקול דעתה.
11. אלקטרה רשאית לקבל תשלום בגין ביקורים בבית הלקוח במידה שיימצא המוצר תקין.

## לקוח/ה יקר/ה

ברכות על רכישת מוצר חשמלי מבית "אלקטרה מוצרי צריכה" והצטרפותך למאות אלפי לקוחות מרוצים, אשר נהנים ממוצרי חשמל מתקדמים, איכותיים ואמינים. אנו שמחים לעמוד לרשותך בכל נושא ולדאוג לך שתיהנה מהמוצר שרכשת למשך שנים.

בברכה,  
חטיבת הסחר  
אלקטרה מוצרי צריכה

## מוקד שירות

073-2625600

## שעות פעילות

ימים א'-ה' 08:00-16:00

*Sauter* **Miele** **LIEBHERR** **Breville**

*meister* **JETPOINT** **Whirlpool** **PHILIPS**